

FILTRINOV



SIMPLE



ÉCONOMIQUE



ESTHÉTIQUE



EFFICACE

CONTACTS

Directeur Général et Directeur commercial France

SAUSSAC Maxime : maxime@filtrinov.com

Directeur commercial export et Responsable Achat

SAUSSAC Fabien : fabien@filtrinov.com

Commercial France EST

BAIA-CONDEZ David : commercial@filtrinov.com

Commercial France OUEST

PERRIN Yohann : commercial2@filtrinov.com

Commercial Italie

CONIGLIO David : david.filtrinov@gmail.com

Adresse : ZI la Chazotte • 3 rue Gustave Eiffel • BP 80308 • 42353 LA TALAUDIÈRE

Tel : +33(0)4 77 53 05 59

Fax : +33(0)4 77 53 28 52

Mail : info@filtrinov.com

Site : www.filtrinov.com



SOMMAIRE

Présentation de l'entreprise	04
Les GS14	05
Les FB12	15
Les MX18	21
Les MX25	33
Les JL	45
Emballages et expéditions	49
Pièces détachées et accessoires	50
Rénovations	54
Bloc sur mesure	55



PRÉSENTATION DE L'ENTREPRISE



Créée en 2005 par Maxime & Fabien SAUSSAC, la société FILTRINOV est une entreprise familiale. Située à St Etienne, elle propose à ses clients une large gamme de filtrations compactes.

Aujourd'hui, FILTRINOV est en plein développement et sa réputation, auprès des spécialistes, a engendré une forte progression de sa liste de clients et aussi de son chiffre d'affaires aussi bien en France qu'à l'international.

Grâce à une superficie de 1500 m², FILTRINOV a une importante capacité de production et de stockage.

FILTRINOV développe et conçoit régulièrement de nouveaux produits afin d'enrichir sa gamme.

FILTRINOV intègre un Bureau d'Etudes, où les produits sont conçus en 3D, ce qui permet de développer rapidement, à moindre coût et en toute autonomie, des produits spécifiques aux demandes des clients.

- FILTRINOV assure l'ensemble de la fabrication des éléments d'assemblage en interne.
- FILTRINOV a mis en place des procédures de tests et d'essais afin de garantir qualité et longévité à tous ses produits.

Où sommes-nous ?

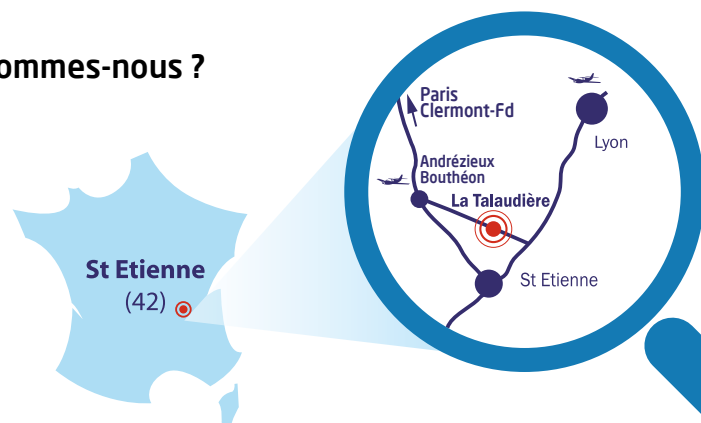

- à 60 km de Lyon,
- à 520 km de Paris par l'A6 et à 1h en avion,
- à 330 km de Marseille par l'A7,
- à 537 km de Toulouse.

Esthétique

Parfaite intégration dans l'environnement de la piscine, incorpore toutes les fonctions.

Simple

Fonctionnement automatique, pas de surveillance journalière.

Economique

Pas d'investissement dans la construction d'un local technique.

Efficace

Grande finesse de filtration pour une eau pure et saine.



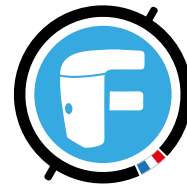

FILTRINOV

DESSCRIPTIF PRODUITS **LES GS14**



Idéal pour la construction de piscines en blocs polystyrène, blocs à bancher béton ou parpaings.
Plusieurs options possibles.

Taille de piscine maxi :
8 x 4 x 1.5 ou 50m³



Piscines jusqu'à 50m³ max.
Long. max. : 8m

Equipement

- A** Capot amovible muni d'une sécurité mécanique
- B** Boitier de commande pour la filtration (automatique ou manuel) et éclairage
- C** Partie enterrée regroupant :
 - La pompe de filtration (14m³/h)
- D** Une cartouche de filtration amovible avec panier ramasse feuilles
- E** Skimmer grande meurtrière pour aspiration
- F** 2 Buses de refoulement orientables
- G** Projecteur LED Couleur + Télécommande
- H** Trop plein



OPTIONS INTÉGRABLES :

- By pass
- Electrolyseur au sel

Schéma de principe

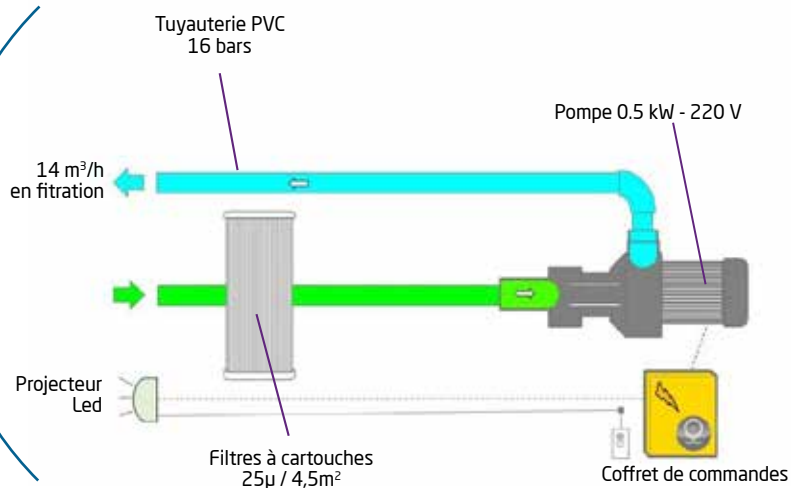

Plan côté du GS14

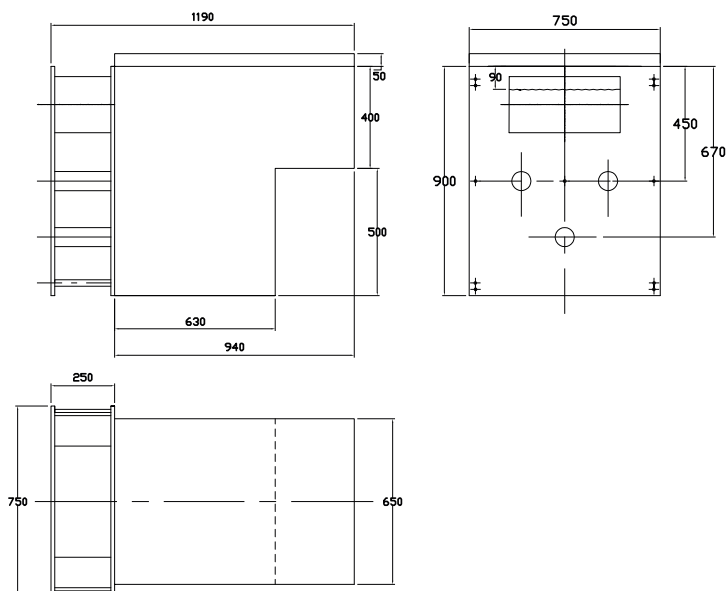



Piscines jusqu'à 50m³ max.
Long. max. : 8m

Equipement

- A** Capot amovible muni d'une sécurité mécanique
- B** Boitier de commande pour la filtration (automatique ou manuel) et éclairage
- C** Partie enterrée regroupant :
 - La pompe de filtration (1.4m³/h)
 - **By pass**, permet la dérivation du refoulement à une pompe à chaleur par exemple.
- D** Une cartouche de filtration amovible avec panier ramasse feuilles
- E** Skimmer grande meurtrière pour aspiration
- F** 2 Buses de refoulement orientables
- G** Projecteur LED Couleur + Télécommande
- H** TROP plein



OPTIONS INTÉGRABLES :

- Electrolyseur au sel

Schéma de principe

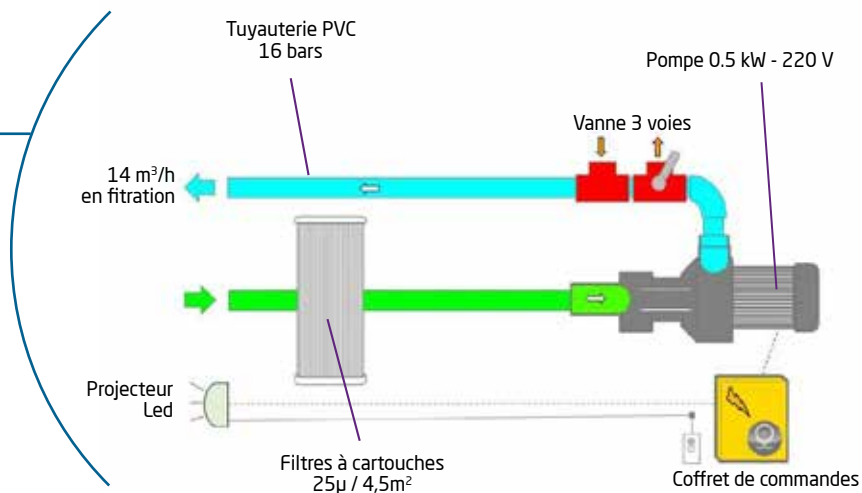

Plan côté du GS14

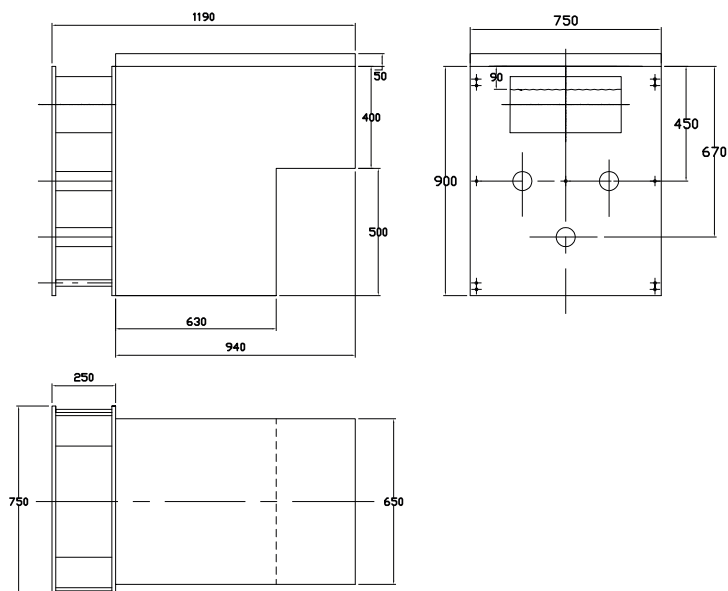



Piscines jusqu'à 50m³ max.
Long. max. : 8m

Equipement

- A** Capot amovible muni d'une sécurité mécanique
- B** Boitier de commande pour la filtration (automatique ou manuel) et éclairage
- C** Partie enterrée regroupant :
 - La pompe de filtration (14m³/h)
 - **Régulateur PH** : composé d'une pompe péristaltique et de sa carte intégrée pour réguler votre PH.
- D** Une cartouche de filtration amovible avec panier ramasse feuilles
- E** Skimmer grande meurtrière pour aspiration
- F** 2 Buses de refoulement orientables
- G** Projecteur LED Couleur + Télécommande
- H** Trop plein



OPTIONS INTÉGRABLES :

- By pass
- Electrolyseur au sel

Schéma de principe

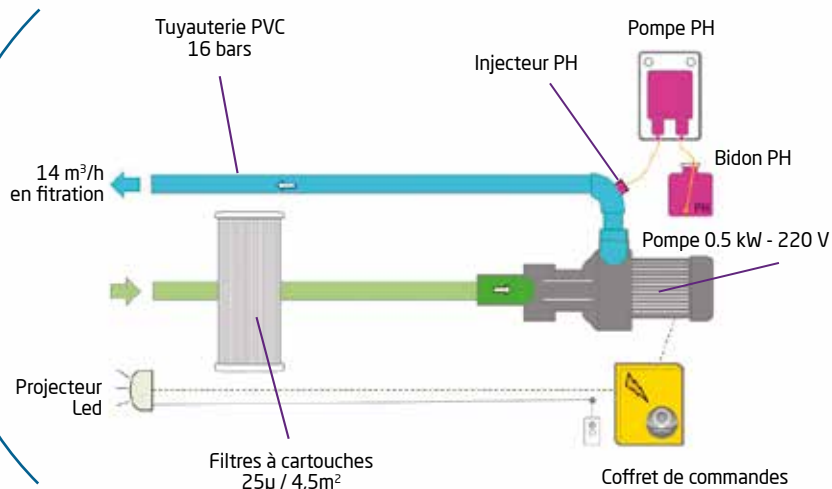

Plan côté du GS14

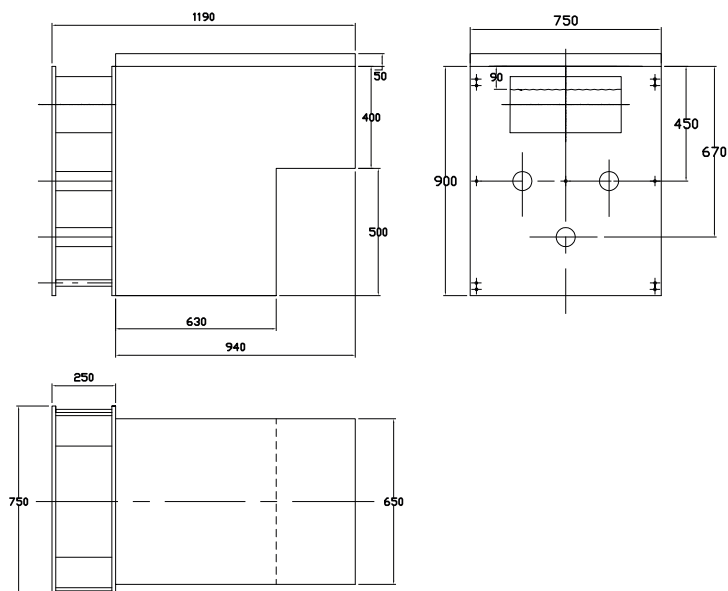



Piscines jusqu'à 50m³ max.
Long. max. : 8m

Equipement

- A** Capot amovible muni d'une sécurité mécanique
- B** Boitier de commande pour la filtration (automatique ou manuel) et éclairage
- C** Partie enterrée regroupant :
 - La pompe de filtration (14m³/h)
 - **Régulateur PH** : composé d'une pompe péristatique et de sa carte intégrée pour réguler votre PH.
 - **By pass**, permet la dérivation du refoulement à une pompe à chaleur par exemple.
- D** Une cartouche de filtration amovible avec panier ramasse feuilles
- E** Skimmer grande meurtrière pour aspiration
- F** 2 Buses de refoulement orientables
- G** Projecteur LED Couleur + Télécommande
- H** TROP plein



OPTIONS INTÉGRABLES :

- Electrolyseur au sel

Schéma de principe

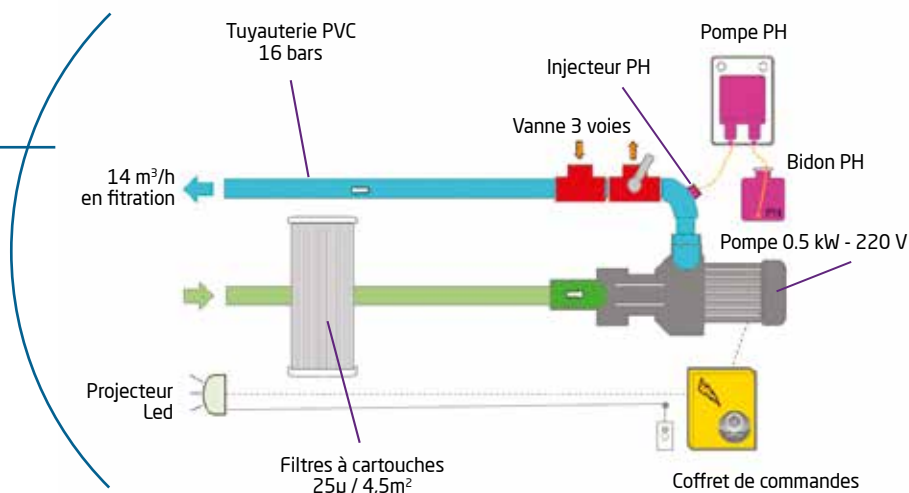

Plan côté du GS14

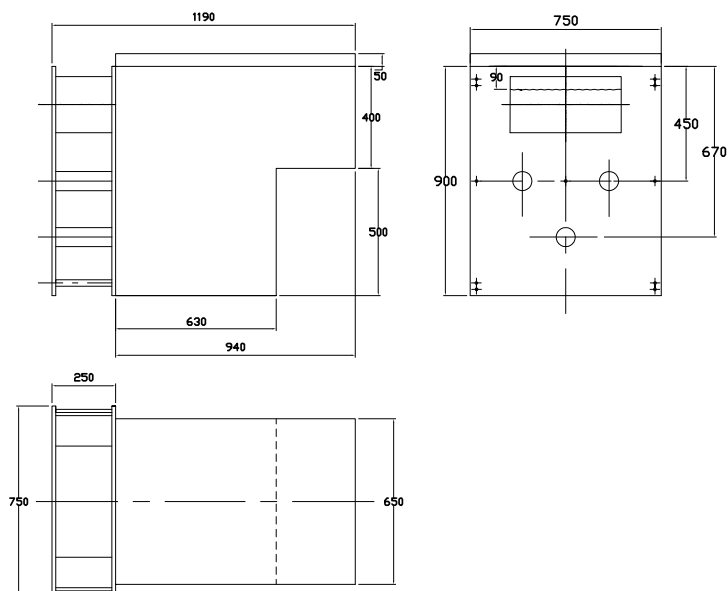



Piscines jusqu'à 50m³ max.
Long. max. : 8m

Equipement

- A** Capot amovible muni d'une sécurité mécanique
- B** Boitier de commande pour la filtration (automatique ou manuel) et éclairage
- C** Partie enterrée regroupant :
 - La pompe de filtration (1.4m³/h)
 - **Électrolyseur au sel**, composé d'une cellule à inversion de polarité et d'un coffret électronique pour assurer un traitement automatique.
- D** Une cartouche de filtration amovible avec panier ramasse feuilles
- E** Skimmer grande meurtrière pour aspiration
- F** 2 Buses de refoulement orientables
- G** Projecteur LED Couleur + Télécommande
- H** Tropic plein



OPTIONS INTÉGRABLES :

- By pass

Schéma de principe

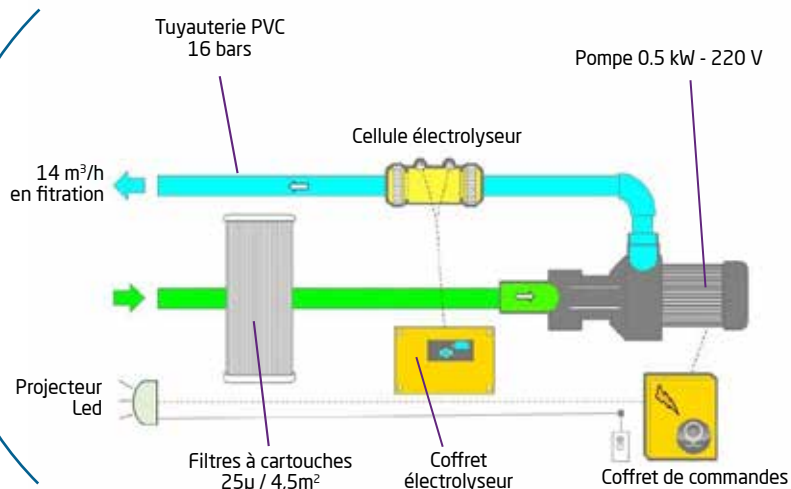

Plan côté du GS14

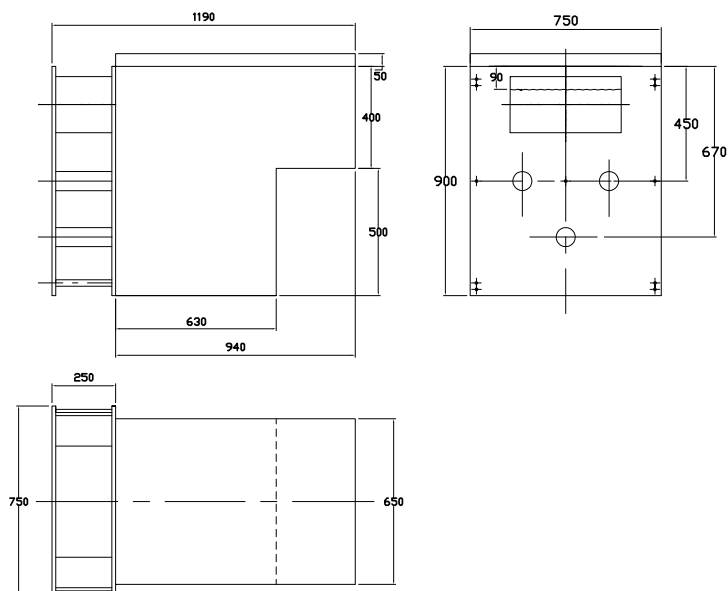



Piscines jusqu'à 50m³ max.
Long. max. : 8m

Equipement

- A** Capot amovible muni d'une sécurité mécanique
- B** Boitier de commande pour la filtration (automatique ou manuel) et éclairage
- C** Partie enterrée regroupant :
 - La pompe de filtration (1.4m³/h)
 - **Électrolyseur au sel**, composé d'une cellule à inversion de polarité et d'un coffret électronique pour assurer un traitement automatique.
 - **By pass**, permet la dérivation du refoulement à une pompe à chaleur par exemple.
- D** Une cartouche de filtration amovible avec panier ramasse feuilles
- E** Skimmer grande meurtrière pour aspiration
- F** 2 Buses de refoulement orientables
- G** Projecteur LED Couleur + Télécommande
- H** Trop plein



Schéma de principe

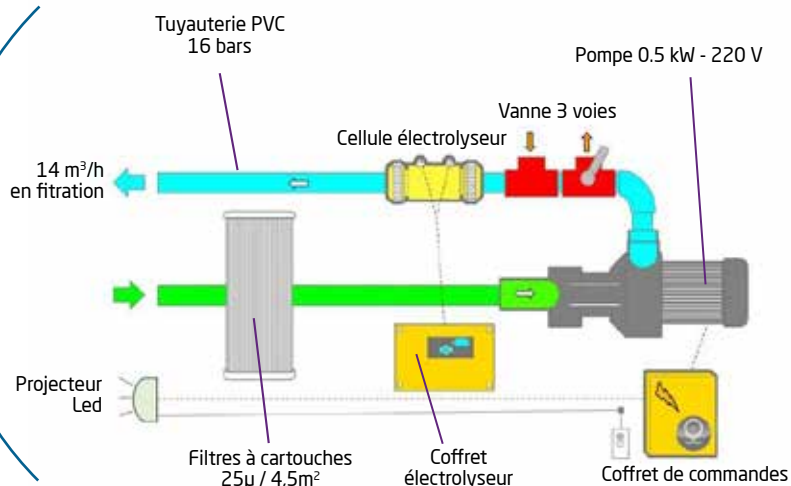

Plan côté du GS14

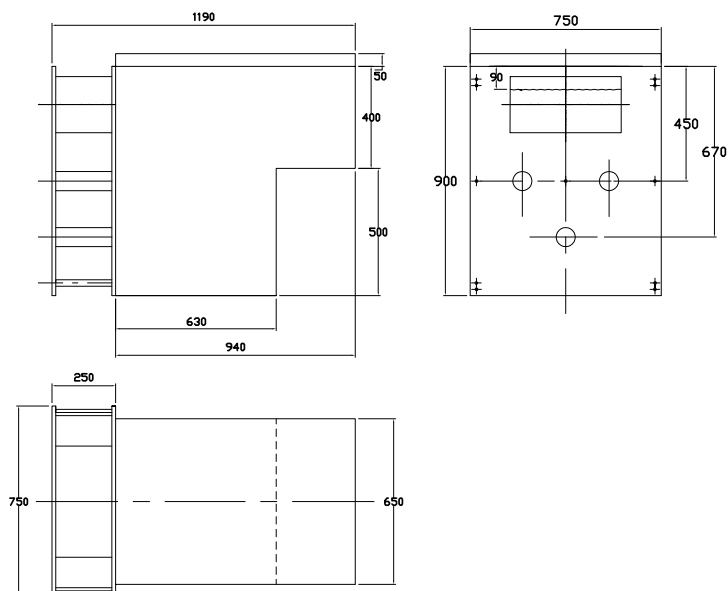



Piscines jusqu'à 50m³ max.
Long. max. : 8m

Équipement

- A** Capot amovible muni d'une sécurité mécanique
- B** Boitier de commande pour la filtration (automatique ou manuel) et éclairage
- C** Partie enterrée regroupant :
 - La pompe de filtration (14m³/h)
 - **Électrolyseur au sel**, composé d'une cellule à inversion de polarité et d'un coffret électronique pour assurer un traitement automatique.
 - **Régulateur PH** : composé d'une pompe péristatique et de sa carte intégrée pour réguler votre PH.
- D** Une cartouche de filtration amovible avec panier ramasse feuilles
- E** Skimmer grande meurtrière pour aspiration
- F** 2 Buses de refoulement orientables
- G** Projecteur LED Couleur + Télécommande
- H** Trop plein



OPTIONS INTÉGRABLES :

- By pass

Schéma de principe

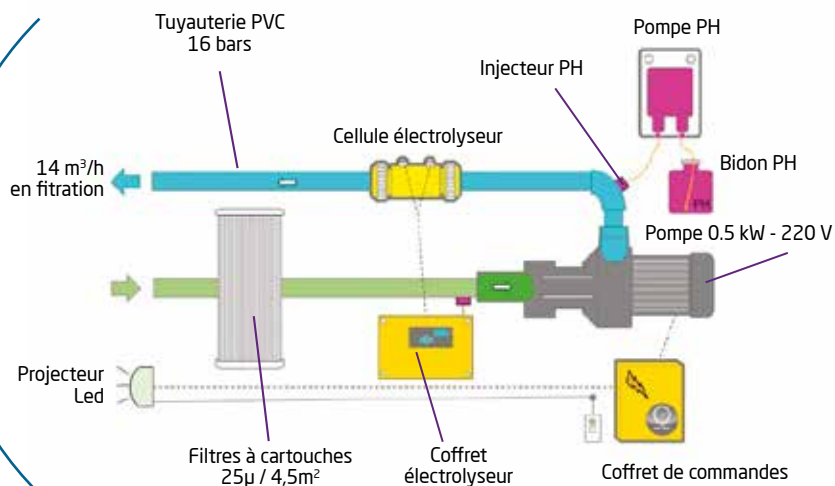

Plan côté du GS14

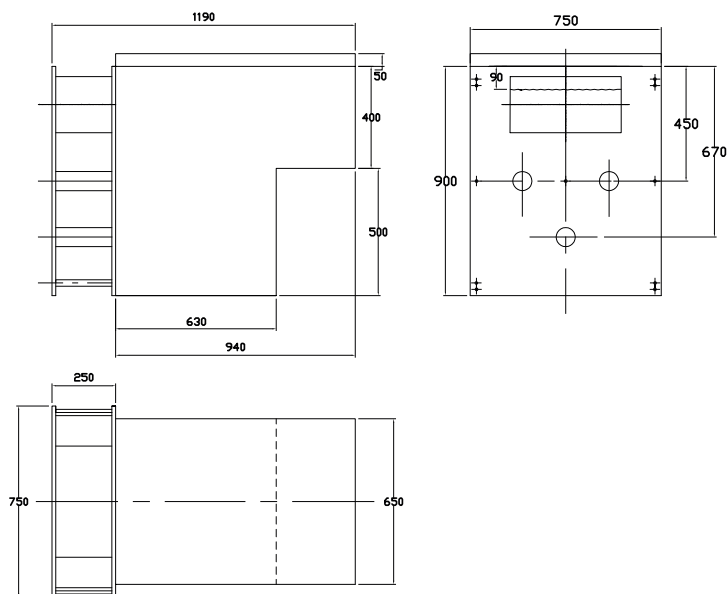



Piscines jusqu'à 50m³ max.
Long. max. : 8m

Equipement

- A** Capot amovible muni d'une sécurité mécanique
- B** Boitier de commande pour la filtration (automatique ou manuel) et éclairage
- C** Partie enterrée regroupant :
 - La pompe de filtration (14m³/h)
 - **Électrolyseur au sel**, composé d'une cellule à inversion de polarité et d'un coffret électronique pour assurer un traitement automatique.
 - **Régulateur PH** : composé d'une pompe péristatique et de sa carte intégrée pour réguler votre PH.
 - **By pass**, permet la dérivation du refoulement à une pompe à chaleur par exemple.
- D** Une cartouche de filtration amovible avec panier ramasse feuilles
- E** Skimmer grande meurtrière pour aspiration
- F** 2 Buses de refoulement orientables
- G** Projecteur LED Couleur + Télécommande
- H** TROP plein



Schéma de principe

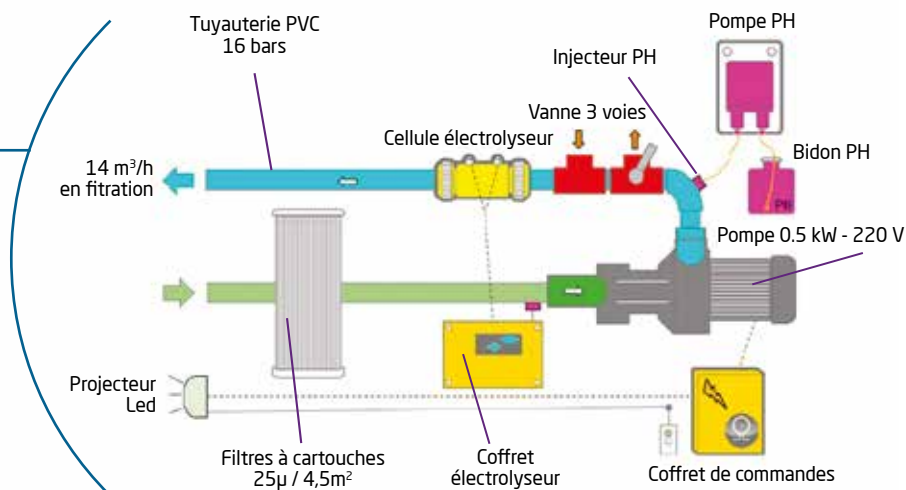

Plan côté du GS14

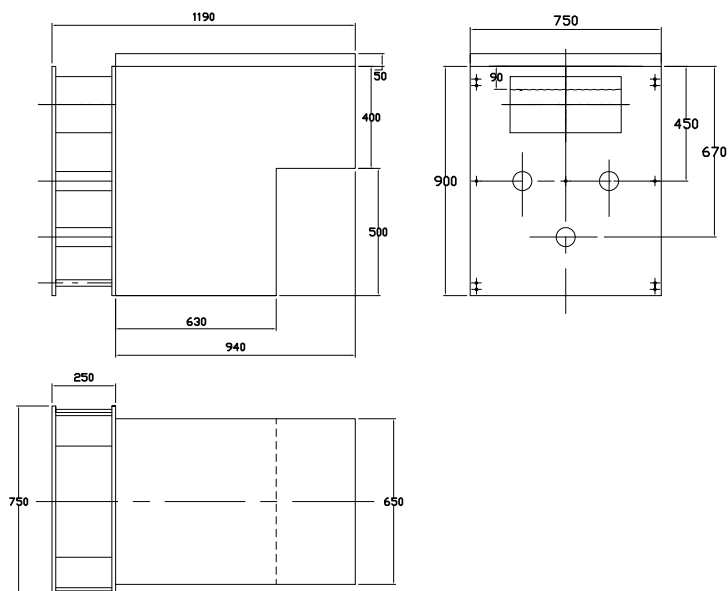



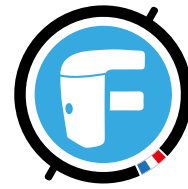

FILTRINOV

DESCRIPTIF PRODUITS **LES FB12**



Idéal pour la construction de piscines (kit ou prêt au bain) et la rénovation.

S'installe sur tous types de structures (béton, coque, panneaux, bois...).

Plusieurs options possibles.

Taille de piscine maxi :
7 x 3 ou 45m³



Piscines jusqu'à 45m³ max.
Long. max. : 7m

Equipement

- A** Capot amovible muni d'une sécurité mécanique
- B** Bornier + programmateur journalier.
- C** Partie enterrée regroupant :
 - la pompe de filtration (12 m³/h)
- D** Deux cartouches de filtration amovibles avec paniers ramasse feuilles
- E** Skimmers, deux ouvertures pour l'aspiration d'eau
- F** Buse de refoulement gros débit orientable

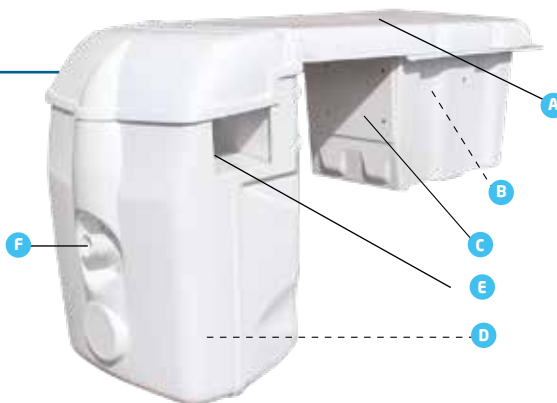

OPTIONS INTÉGRABLES :

- BY pass
- Projecteur Led + télécommande + coffret

Schéma de principe

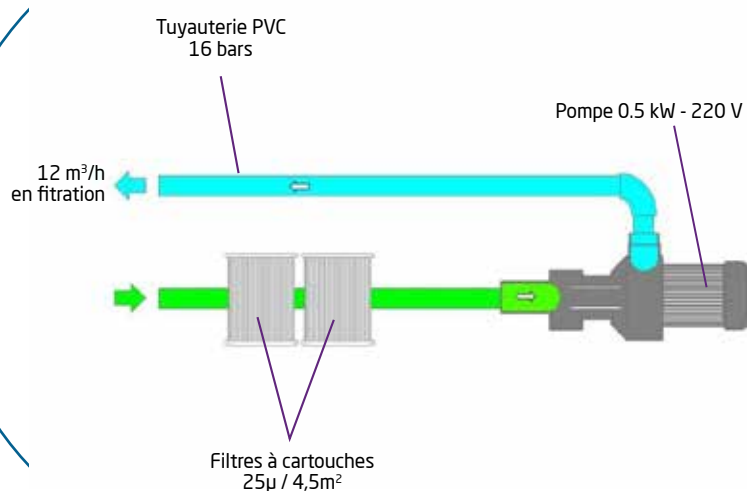

Plan côté d'un FB

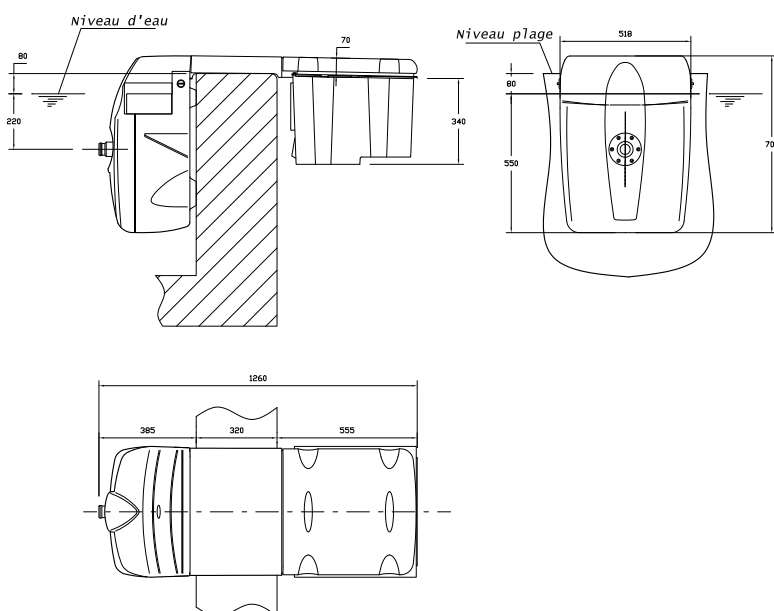



Piscines jusqu'à 45m³ max.
Long. max. : 7m

Equipement

- A** Capot amovible muni d'une sécurité mécanique
- B** Bornier + programmateur journalier.
- C** Partie enterrée regroupant :
 - la pompe de filtration (12 m³/h)
 - **By pass**, permet la dérivation du refoulement à une pompe à chaleur par exemple.
- D** Deux cartouches de filtration amovibles avec paniers ramasse feuilles
- E** Skimmers, deux ouvertures pour l'aspiration d'eau
- F** Buse de refoulement gros débit orientable

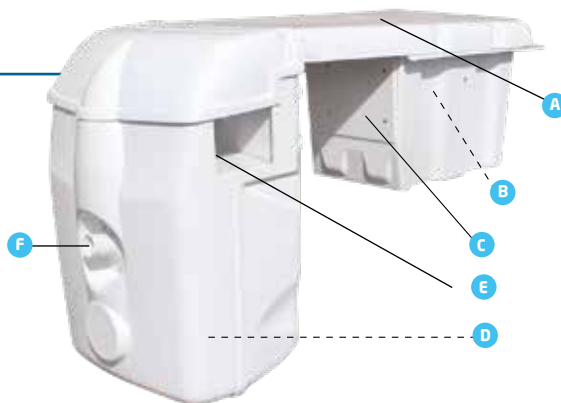

OPTIONS INTÉGRABLES :

- Projecteur Led + télécommande + coffret

Schéma de principe

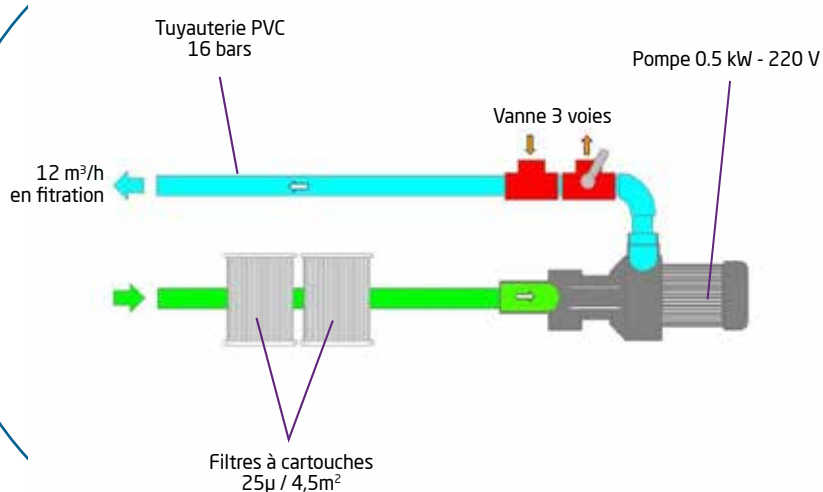

Plan côté d'un FB

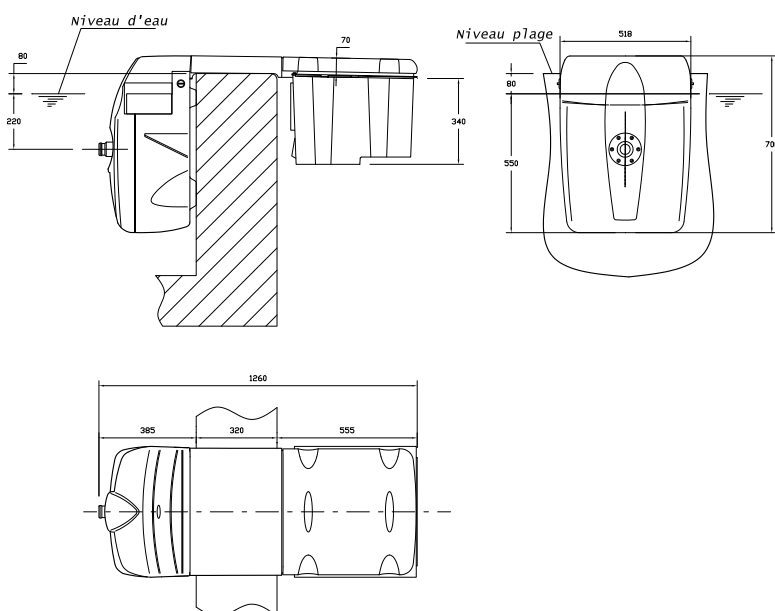



Piscines jusqu'à 45m³ max.
Long. max. : 7m

Equipement

- A** Capot amovible muni d'une sécurité mécanique
- B** Boîtier de commande pour la filtration (automatique ou manuel) et l'éclairage.
- C** Partie enterrée regroupant :
 - la pompe de filtration (12 m³/h)
- D** Deux cartouches de filtration amovibles avec paniers ramasse feuilles
- E** Skimmers, deux ouvertures pour l'aspiration d'eau
- F** Buse de refoulement gros débit orientable
- G** Projecteur LED blanc + Télécommande > Couleur en option

OPTIONS INTÉGRABLES :

- By pass



Schéma de principe

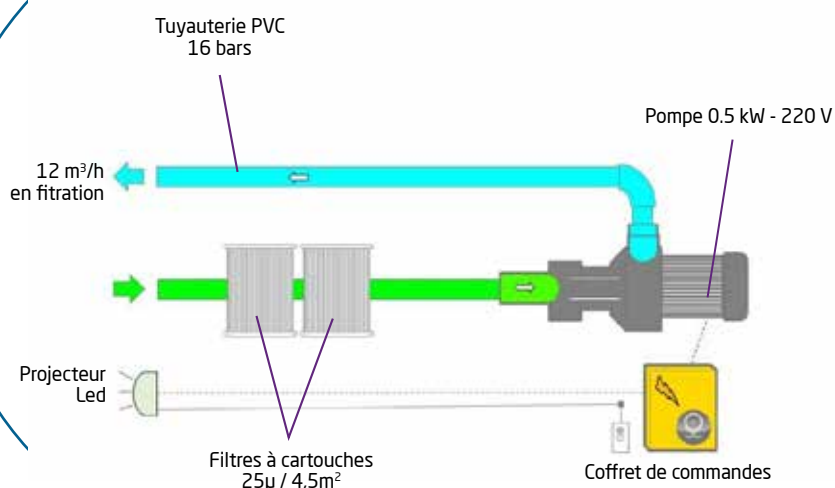

Plan côté d'un FB

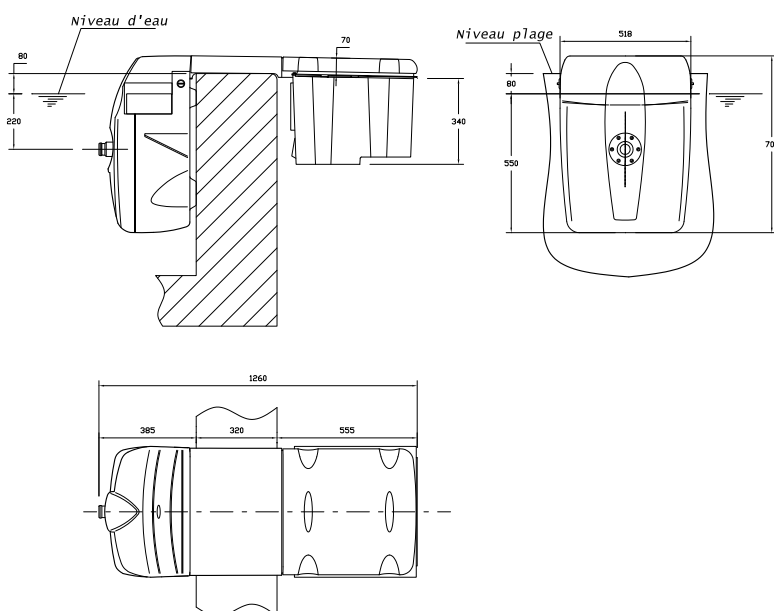



Piscines jusqu'à 45m³ max.
Long. max. : 7m

Equipement

- A** Capot amovible muni d'une sécurité mécanique
- B** Boîtier de commande pour la filtration (automatique ou manuel) et l'éclairage. Déporté.
- C** Partie enterrée regroupant :
 - la pompe de filtration (12 m³/h)
 - **By pass**, permet la dérivation du refoulement à une pompe à chaleur par exemple.
- D** Deux cartouches de filtration amovibles avec paniers ramasse feuilles
- E** Skimmers, deux ouvertures pour l'aspiration d'eau
- F** Buse de refoulement gros débit orientable
- G** Projecteur LED blanc + Télécommande > Couleur en option



Schéma de principe

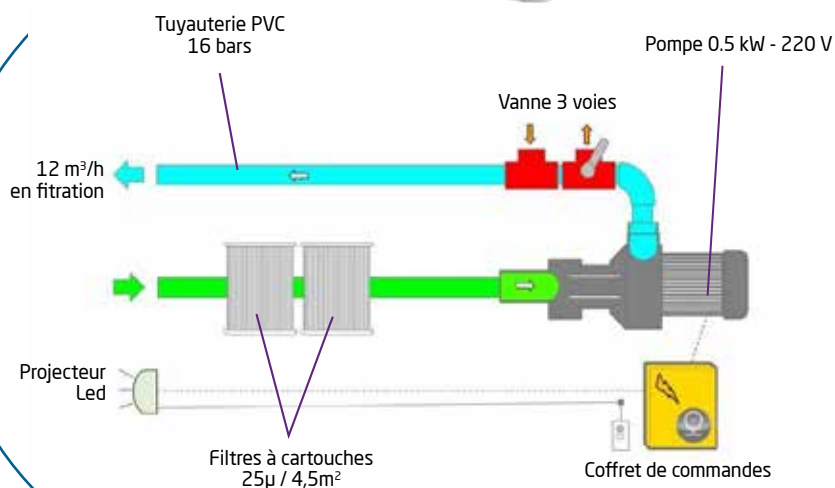

Plan côté d'un FB

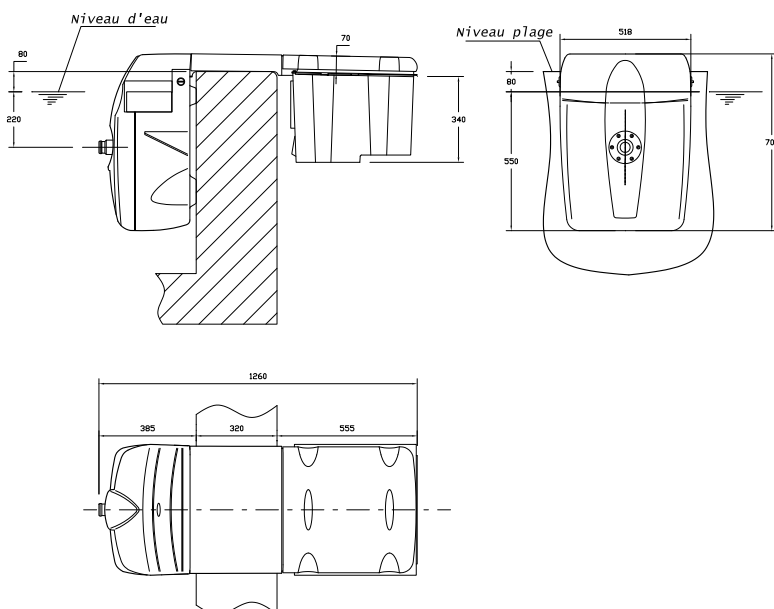



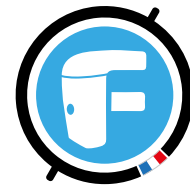

FILTRINOV

DESCRIPTIF PRODUITS **LES MX18**



Idéal pour la construction de piscines (kit ou pret au bain) et la renovation.
S'installe sur tous types de structures (béton , coque, panneaux, bois...).

Plusieurs options possibles.

Taille de piscine maxi :
9 x 5 ou 80m³



Piscines jusqu'à 80m³ max.
Long. max. : 9m

Equipement

- A** Capot amovible muni d'une sécurité mécanique
- B** Boîtier de commande pour la filtration (automatique ou manuel) et l'éclairage.
- C** Partie enterrée regroupant :
 - la pompe de filtration (1.8 m³/h)
- D** Deux cartouches de filtration amovibles avec paniers ramasse feuilles
- E** Balnéothérapie (bouton de régulation d'air)
- F** Skimmers, deux ouvertures pour l'aspiration d'eau
- G** Buse de refoulement gros débit orientable
- H** Projecteur LED blanc + Télécommande > Couleur en option

OPTIONS INTÉGRABLES :

- By-Pass
- Nage à contre courant
- Electrolyseur au sel
- Régulateur de PH



Schéma de principe

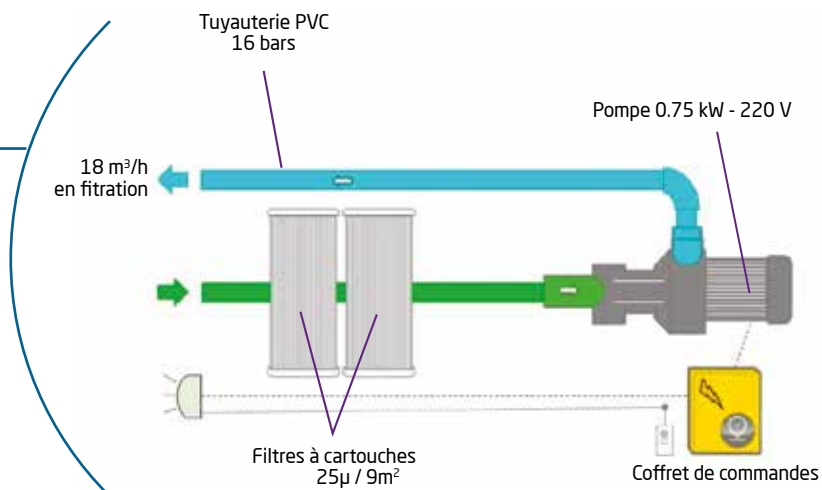

Plan côté du MX

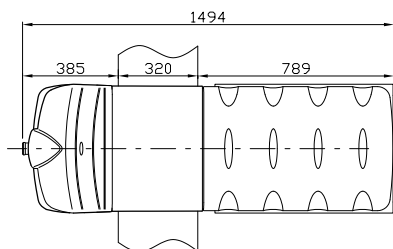
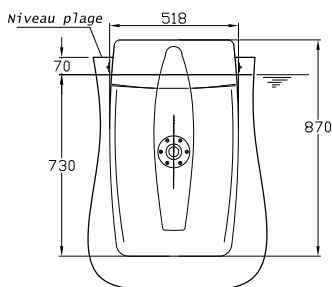
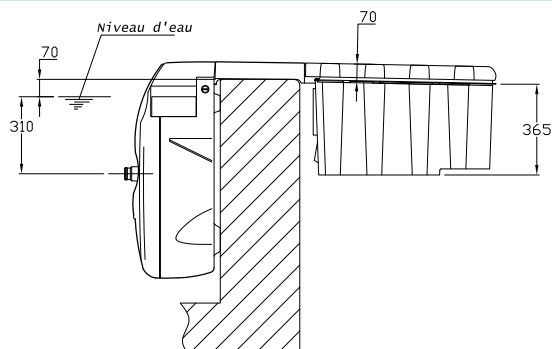



FILTRINOV

MX AVEC BY-PASS

MX 18 | COO VT



Piscines jusqu'à 80m³ max.
Long. max. : 9m

Equipement

- A** Capot amovible muni d'une sécurité mécanique
- B** Boîtier de commande pour la filtration (automatique ou manuel) et l'éclairage.
- C** Partie enterrée regroupant :
 - la pompe de filtration (1,8 m³/h)
 - **By pass**, permet la dérivation du refoulement à une pompe à chaleur par exemple.
- D** Deux cartouches de filtration amovibles avec paniers ramasse feuilles
- E** Balnéothérapie (bouton de régulation d'air)
- F** Skimmers, deux ouvertures pour l'aspiration d'eau
- G** Buse de refoulement gros débit orientable
- H** Projecteur LED blanc + Télécommande > Couleur en option

OPTIONS INTÉGRABLES :

- Nage à contre-courant



Schéma de principe

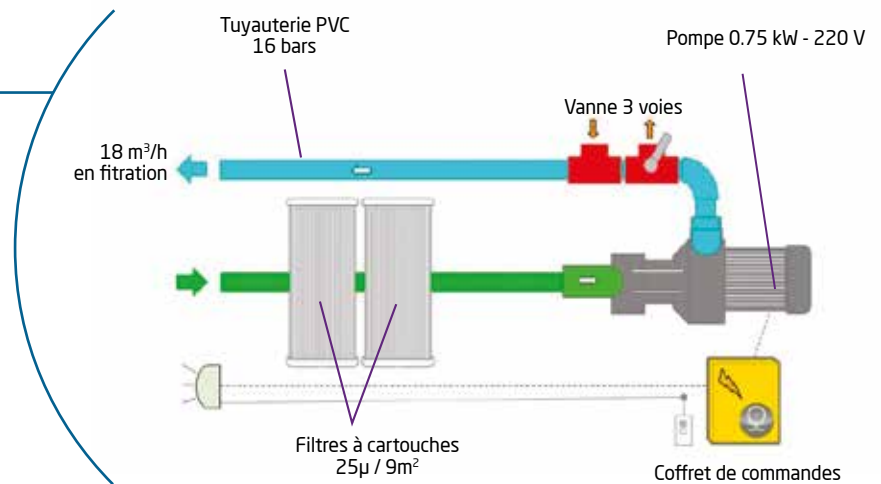

Plan côté du MX

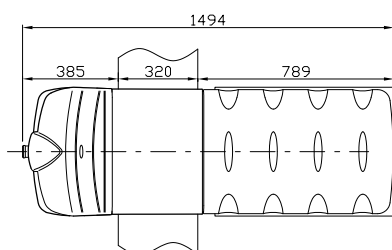
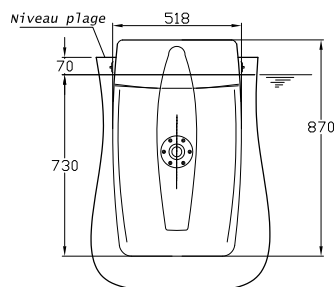
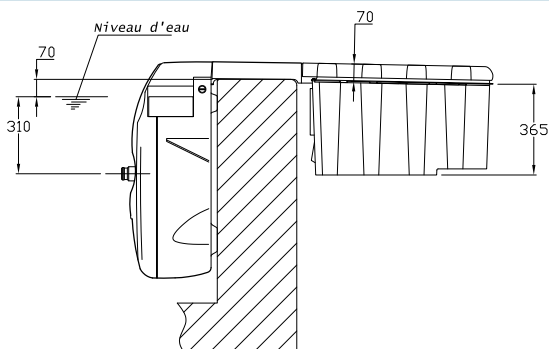



Piscines jusqu'à 80m³ max.
Long. max. : 9m

Equipement

- A** Capot amovible muni d'une sécurité mécanique
- B** Boîtier de commande pour la filtration (automatique ou manuel) et l'éclairage.
- C** Partie enterrée regroupant :
 - la pompe de filtration (1,8 m³/h)
 - **Nage à contre-courant** assurée par une deuxième pompe, indépendante à la filtration, et pilotée à l'aide d'un bouton pneumatique.
- D** Deux cartouches de filtration amovibles avec paniers ramasse feuilles
- E** Balnéothérapie (bouton de régulation d'air)
- F** Skimmers, deux ouvertures pour l'aspiration d'eau
- G** Buse de refoulement gros débit orientable
- H** Projecteur LED blanc + Télécommande > Couleur en option



OPTIONS INTÉGRABLES :

- By-Pass
- Electrolyseur au sel
- Régulateur de PH

Schéma de principe

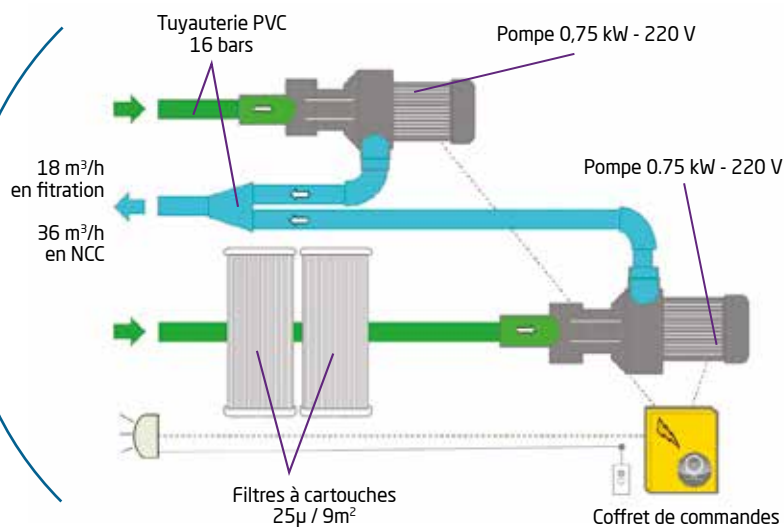

Plan côté du MX

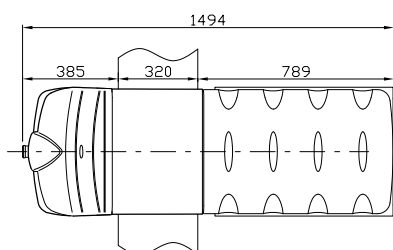
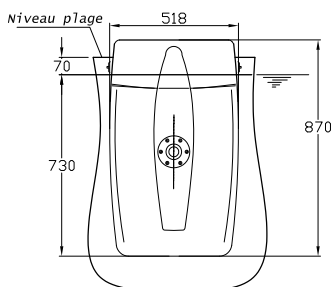
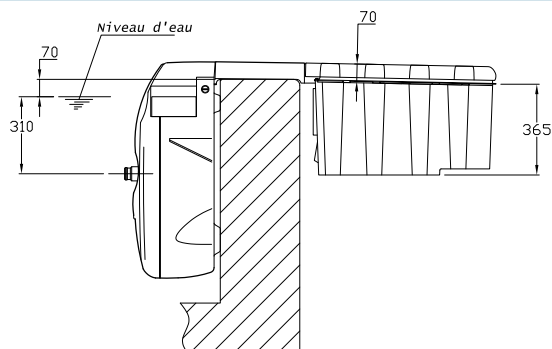



FILTRINOV

MX AVEC NAGE À CONTRE-COURANT & BY-PASS

MX 18 | CNO VT



Piscines jusqu'à 80m³ max.
Long. max. : 9m

Equipement

- A** Capot amovible muni d'une sécurité mécanique
- B** Boîtier de commande pour la filtration (automatique ou manuel) et l'éclairage.
- C** Partie enterrée regroupant :
 - la pompe de filtration (1,8 m³/h)
 - **By pass**, permet la dérivation du refoulement à une pompe à chaleur par exemple.
 - **Nage à contre-courant** assurée par une deuxième pompe, indépendante à la filtration, et pilotée à l'aide d'un bouton pneumatique.
- D** Deux cartouches de filtration amovibles avec paniers ramasse feuilles
- E** Balnéothérapie (bouton de régulation d'air)
- F** Skimmers, deux ouvertures pour l'aspiration d'eau
- G** Buse de refoulement gros débit orientable
- H** Projecteur LED blanc + Télécommande > Couleur en option



Schéma de principe

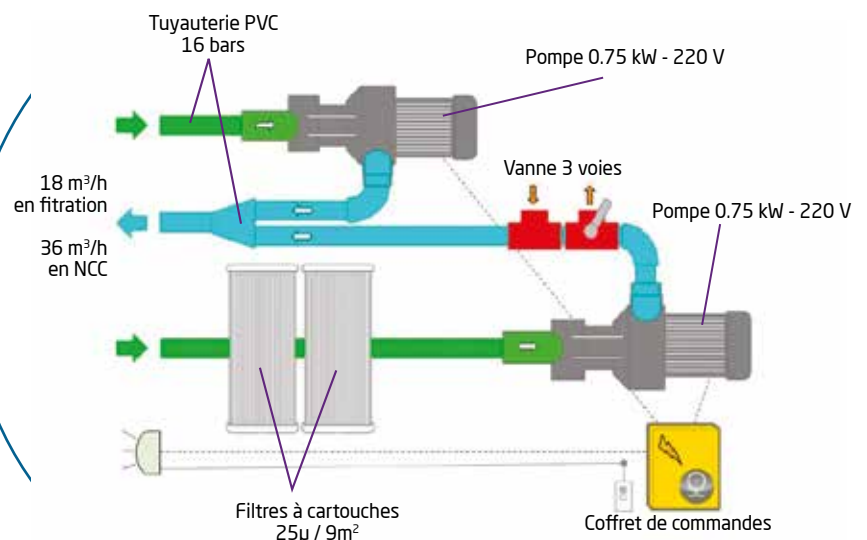

Plan côté du MX

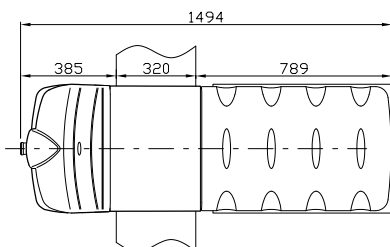
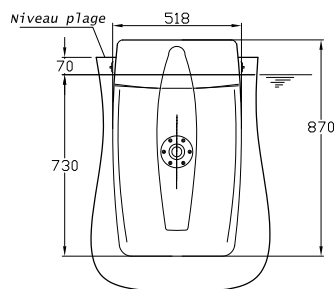
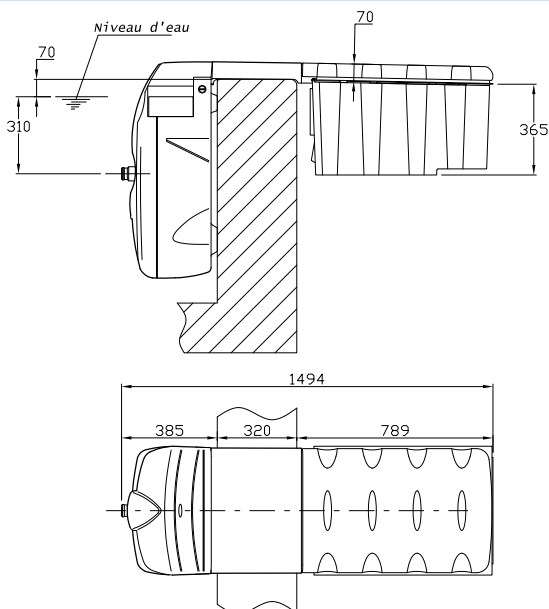



Piscines jusqu'à 80m³ max.
Long. max. : 9m

Équipement

- A** Capot amovible muni d'une sécurité mécanique
- B** Boîtier de commande pour la filtration (automatique ou manuel) et l'éclairage.
- C** Partie enterrée regroupant :
 - la pompe de filtration (18 m³/h)
 - **Électrolyseur au sel**, composé d'une cellule à inversion de polarité et d'un coffret électronique pour assurer un traitement automatique.
- D** Deux cartouches de filtration amovibles avec paniers ramasse feuilles
- E** Balnéothérapie (bouton de régulation d'air)
- F** Skimmers, deux ouvertures pour l'aspiration d'eau
- G** Buse de refoulement gros débit orientable
- H** Projecteur LED blanc + Télécommande > Couleur en option



OPTIONS INTÉGRABLES :

- Nage à contre-courant

Schéma de principe

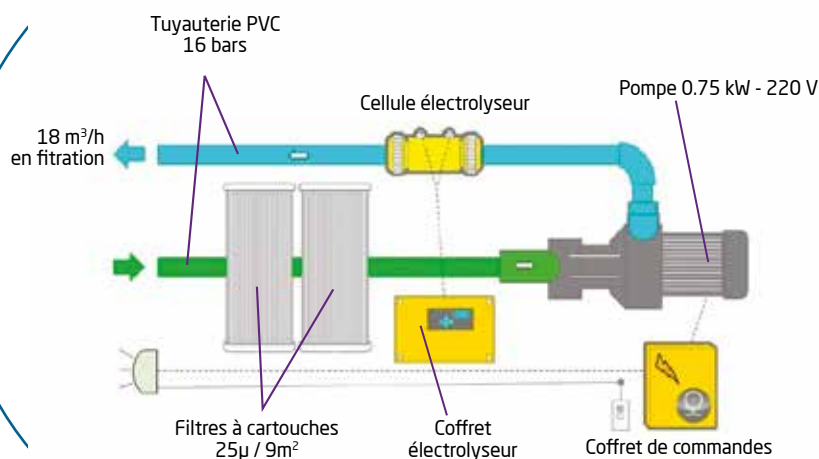

Plan côté du MX

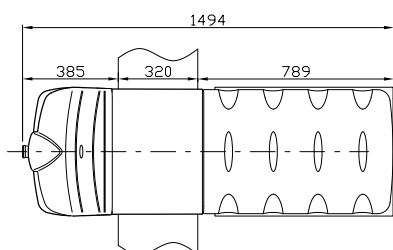
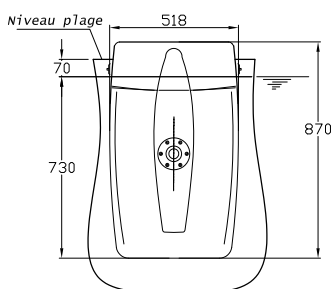
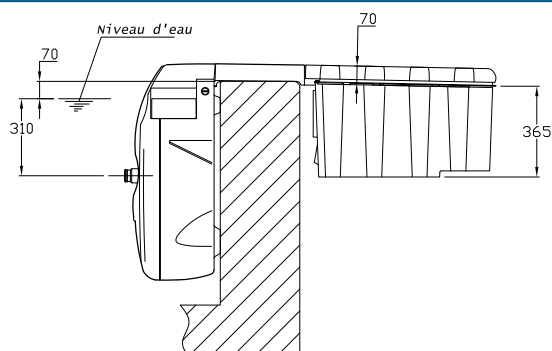



FILTRINOV

MX AVEC BY-PASS & ÉLECTROLYSEUR AU SEL

MX 18 | COE VT



Piscines jusqu'à 80m³ max.
Long. max. : 9m

Équipement

- A** Capot amovible muni d'une sécurité mécanique
- B** Boîtier de commande pour la filtration (automatique ou manuel) et l'éclairage.
- C** Partie enterrée regroupant :
 - la pompe de filtration (1,8 m³/h)
 - **By pass**, permet la dérivation du refoulement à une pompe à chaleur par exemple.
 - **Électrolyseur au sel**, composé d'une cellule à inversion de polarité et d'un coffret électronique pour assurer un traitement automatique.
- D** Deux cartouches de filtration amovibles avec paniers ramasse feuilles
- E** Balnéothérapie (bouton de régulation d'air)
- F** Skimmers, deux ouvertures pour l'aspiration d'eau
- G** Buse de refoulement gros débit orientable
- H** Projecteur LED blanc + Télécommande > Couleur en option



Schéma de principe

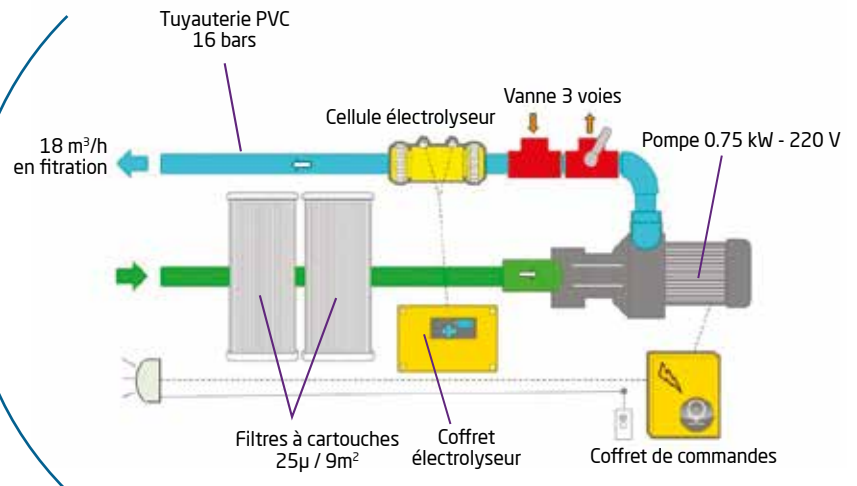

Plan côté du MX

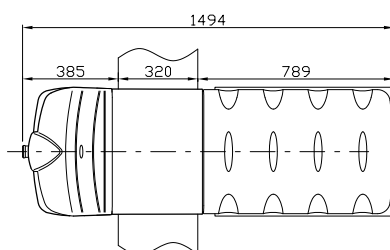
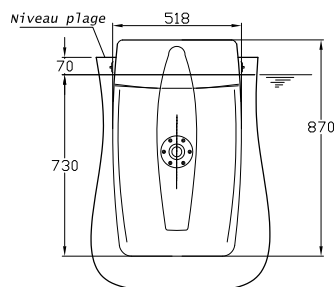
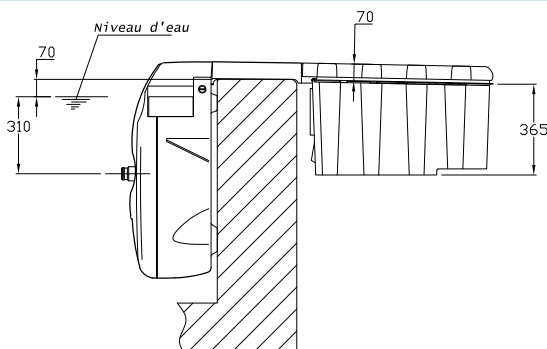



Piscines jusqu'à 80m³ max.
Long. max. : 9m

Équipement

- A** Capot amovible muni d'une sécurité mécanique
- B** Boîtier de commande pour la filtration (automatique ou manuel) et l'éclairage.
- C** Partie enterrée regroupant :
 - la pompe de filtration (18 m³/h)
 - **Électrolyseur au sel**, composé d'une cellule à inversion de polarité et d'un coffret électronique pour assurer un traitement automatique.
 - **Régulateur PH** : composé d'une pompe péristaltique et de sa carte intégrée pour réguler votre PH.
- D** Deux cartouches de filtration amovibles avec paniers ramasse feuilles
- E** Balnéothérapie (bouton de régulation d'air)
- F** Skimmers, deux ouvertures pour l'aspiration d'eau
- G** Buse de refoulement gros débit orientable
- H** Projecteur LED blanc + Télécommande > Couleur en option



OPTIONS INTÉGRABLES :

- Nage à contre-courant

Schéma de principe

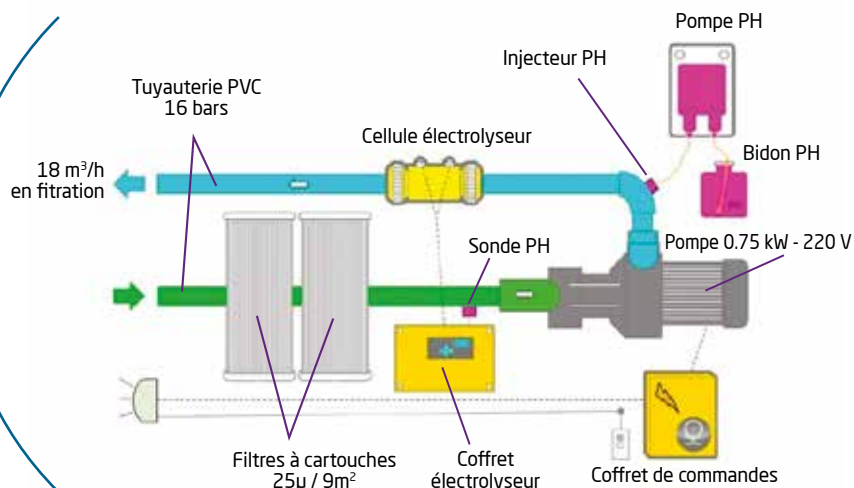

Plan côté du MX

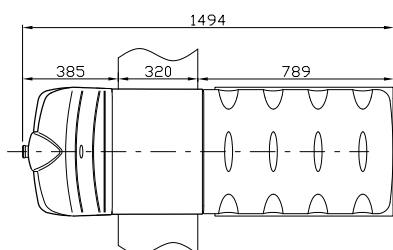
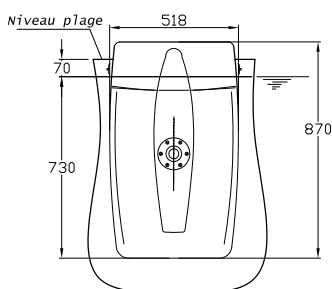
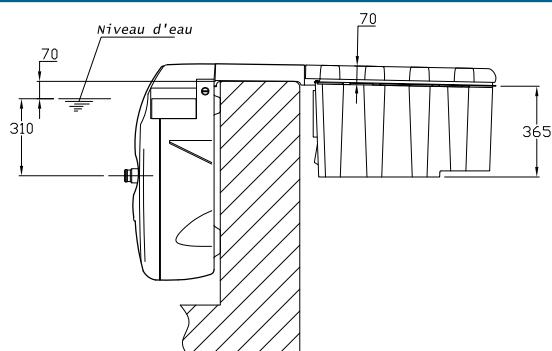



Piscines jusqu'à 80m³ max.
Long. max. : 9m

Équipement

- A** Capot amovible muni d'une sécurité mécanique
- B** Boîtier de commande pour la filtration (automatique ou manuel) et l'éclairage.
- C** Partie enterrée regroupant :
 - la pompe de filtration (18 m³/h)
 - **Électrolyseur au sel**, composé d'une cellule à inversion de polarité et d'un coffret électronique pour assurer un traitement automatique.
 - **Régulateur PH** : composé d'une pompe péristatique et de sa carte intégrée pour réguler votre PH.
 - **By pass**, permet la dérivation du refoulement à une pompe à chaleur par exemple.
- D** Deux cartouches de filtration amovibles avec paniers ramasse feuilles
- E** Balnéothérapie (bouton de régulation d'air)
- F** Skimmers, deux ouvertures pour l'aspiration d'eau
- G** Buse de refoulement gros débit orientable
- H** Projecteur LED blanc + Télécommande > Couleur en option



Schéma de principe

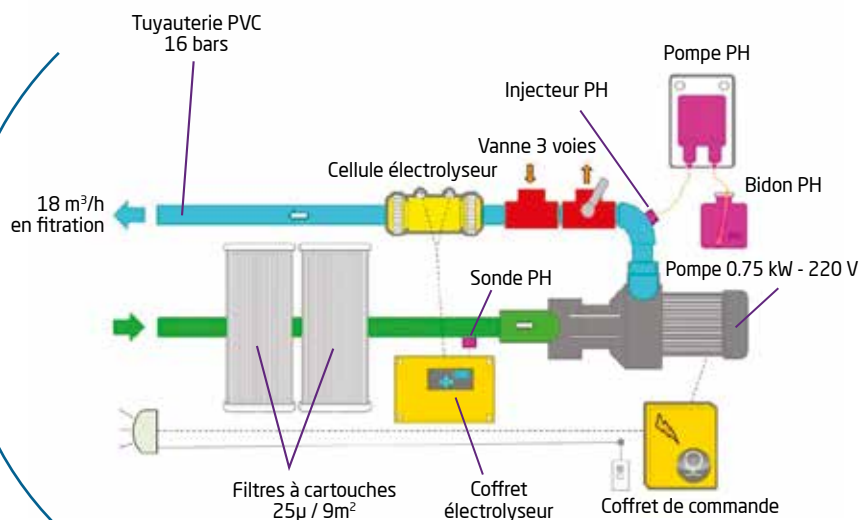

Plan côté du MX

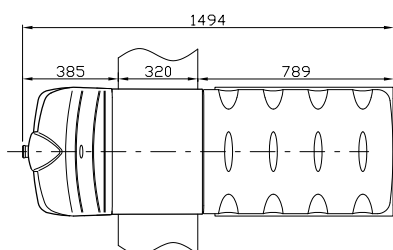
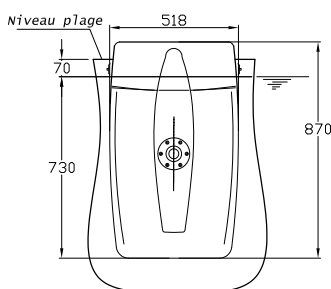
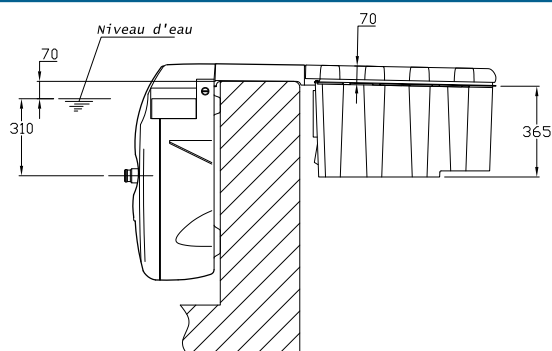



Piscines jusqu'à 80m³ max.
Long. max. : 9m

Équipement

- A** Capot amovible muni d'une sécurité mécanique
- B** Boîtier de commande pour la filtration (automatique ou manuel) et l'éclairage.
- C** Partie enterrée regroupant :
 - la pompe de filtration (18 m³/h)
 - **Électrolyseur au sel**, composé d'une cellule à inversion de polarité et d'un coffret électronique pour assurer un traitement automatique.
 - **Nage à contre-courant** assurée par une deuxième pompe, indépendante à la filtration, et pilotée à l'aide d'un bouton pneumatique.
- D** Deux cartouches de filtration amovibles avec paniers ramasse feuilles
- E** Balnéothérapie (bouton de régulation d'air)
- F** Skimmers, deux ouvertures pour l'aspiration d'eau
- G** Buse de refoulement gros débit orientable
- H** Projecteur LED blanc + Télécommande > Couleur en option



Schéma de principe

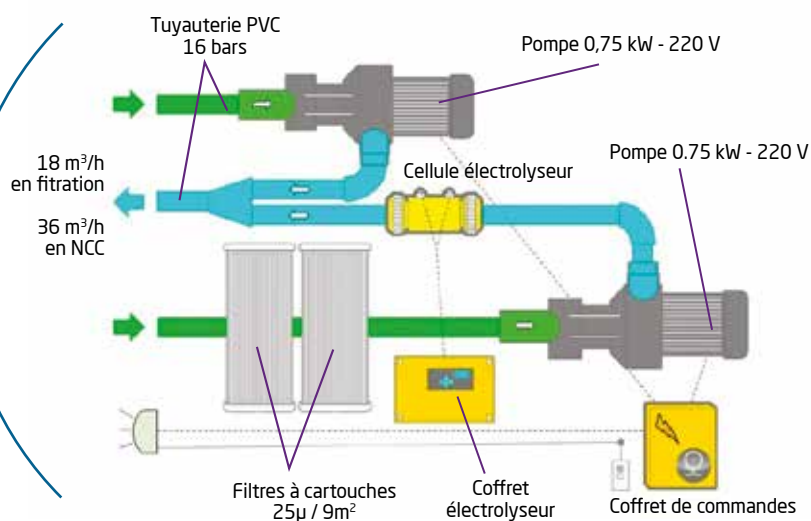

Plan côté du MX

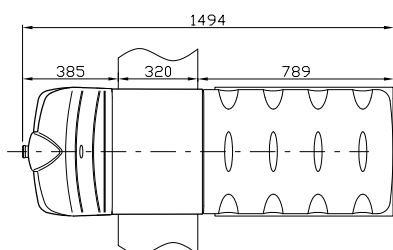
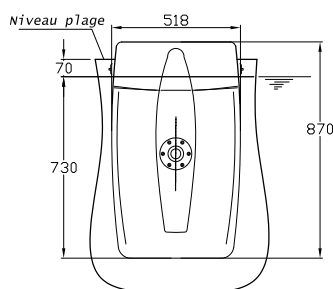
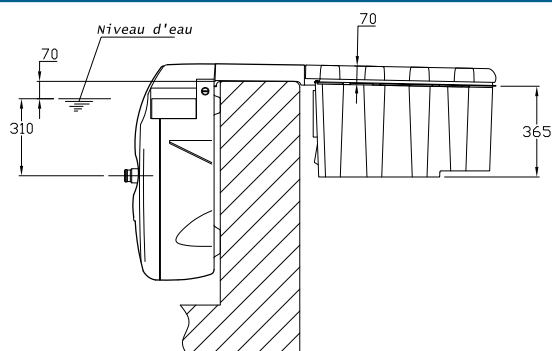



FILTRINOV

MX AVEC NAGE À CONTRE-COURANT ÉLECTROLYSEUR AU SEL & RÉGUL. PH

MX 18 | CNE PH



Piscines jusqu'à 80m³ max.
Long. max. : 9m

Équipement

- A** Capot amovible muni d'une sécurité mécanique
- B** Boîtier de commande pour la filtration (automatique ou manuel) et l'éclairage.
- C** Partie enterrée regroupant :
 - la pompe de filtration (18 m³/h)
 - **Électrolyseur au sel**, composé d'une cellule à inversion de polarité et d'un coffret électronique pour assurer un traitement automatique.
 - **Régulateur PH** : composé d'une pompe péristatique et de sa carte intégrée pour réguler votre PH.
 - **Nage à contre-courant** assurée par une deuxième pompe, indépendante à la filtration, et pilotée à l'aide d'un bouton pneumatique.
- D** Deux cartouches de filtration amovibles avec paniers ramasse feuilles
- E** Balnéothérapie (bouton de régulation d'air)
- F** Skimmers, deux ouvertures pour l'aspiration d'eau
- G** Buse de refoulement gros débit orientable
- H** Projecteur LED blanc + Télécommande > Couleur en option



Schéma de principe

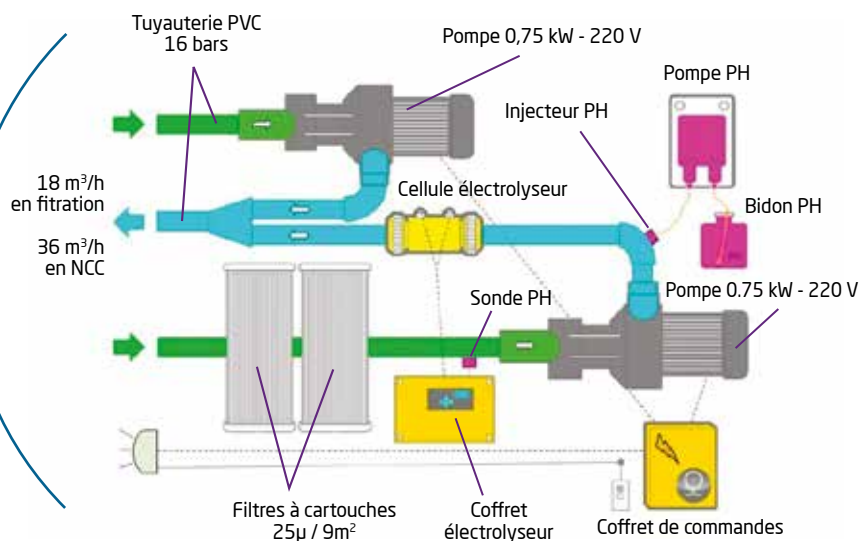

Plan côté du MX

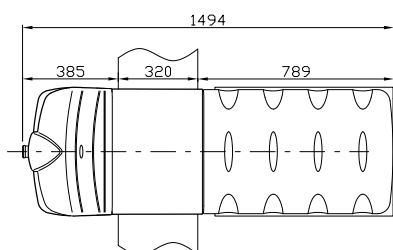
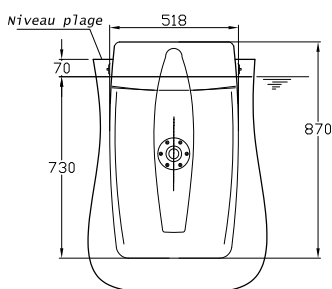
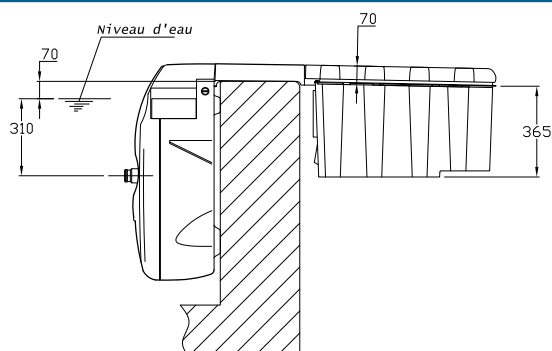



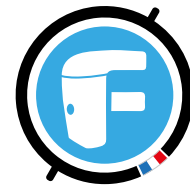

FILTRINOV

DESCRIPTIF PRODUITS **LES MX25**



Idéal pour la construction de piscines (kit ou pret au bain) et la renovation.

S'installe sur tous types de structures (béton , coque, panneaux, bois...).

Plusieurs options possibles.

Taille de piscine maxi :
12 x 6 ou 110m³



Piscines jusqu'à 110m³ max.
Long. max. : 12m

Equipement

- A** Capot amovible muni d'une sécurité mécanique
- B** Boîtier de commande pour la filtration (automatique ou manuel) et l'éclairage.
- C** Partie enterrée regroupant :
 - La pompe de filtration (25 m³/h)
- D** Deux cartouches de filtration amovibles avec paniers ramasse feuilles
- E** Balnéothérapie (bouton de régulation d'air)
- F** Skimmers, deux ouvertures pour l'aspiration d'eau
- G** Buse de refoulement gros débit orientable
- H** Projecteur LED blanc + Télécommande
> Couleur en option

OPTIONS INTÉGRABLES :

- By-Pass
- Nage à contre courant
- Electrolyseur au sel
- Régulateur de PH



Schéma de principe

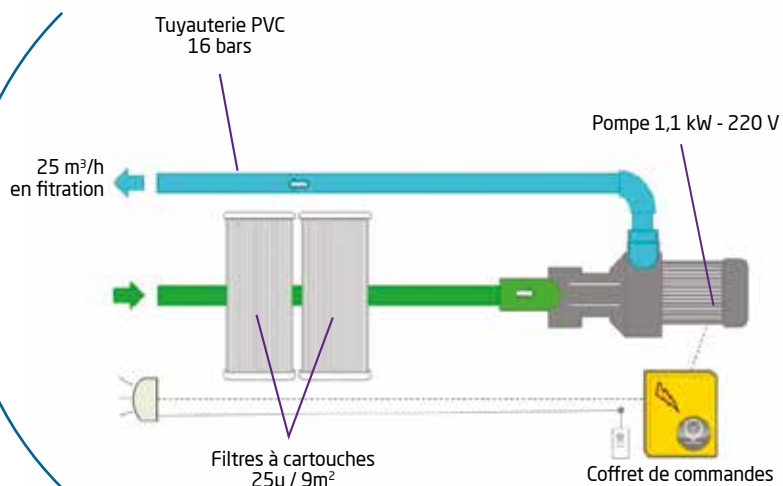

Plan côté du MX

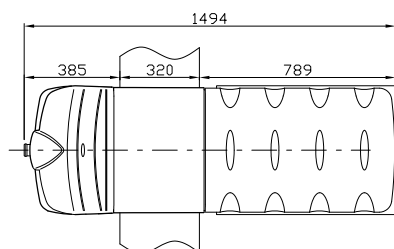
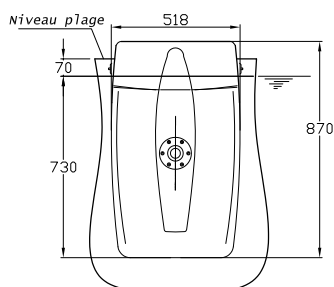
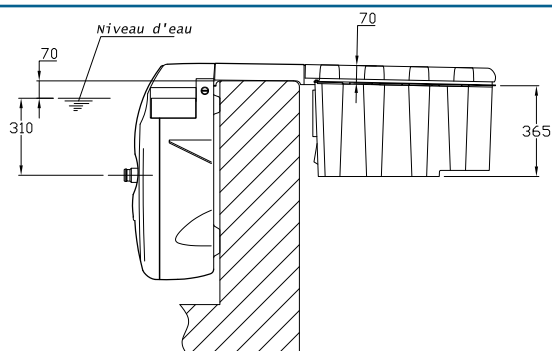



Piscines jusqu'à 110m³ max.
Long. max. : 12m

Equipement

- A** Capot amovible muni d'une sécurité mécanique
- B** Boîtier de commande pour la filtration (automatique ou manuel) et l'éclairage.
- C** Partie enterrée regroupant :
 - La pompe de filtration (25 m³/h)
 - **By pass**, permet la dérivation du refoulement à une pompe à chaleur par exemple.
- D** Deux cartouches de filtration amovibles avec paniers ramasse feuilles
- E** Balnéothérapie (bouton de régulation d'air)
- F** Skimmers, deux ouvertures pour l'aspiration d'eau
- G** Buse de refoulement gros débit orientable
- H** Projecteur LED blanc + Télécommande
> Couleur en option

OPTIONS INTÉGRABLES :

- Nage à contre-courant



Schéma de principe

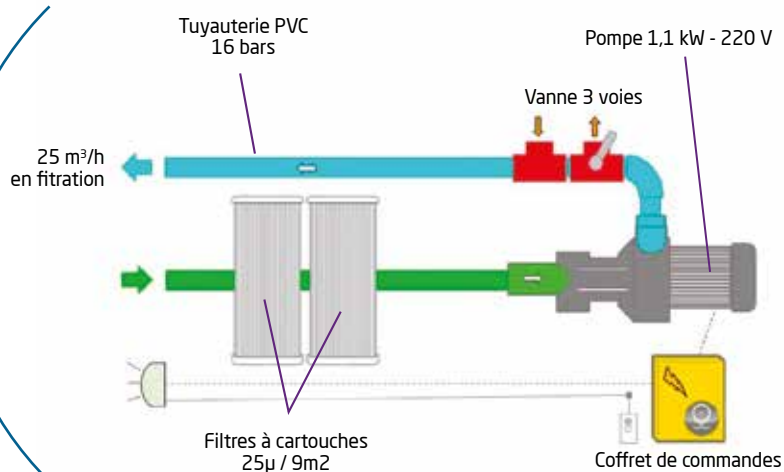

Plan côté du MX

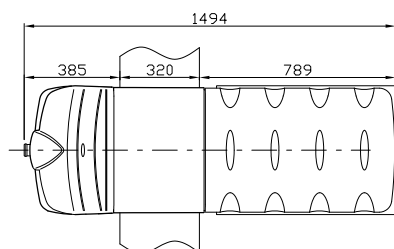
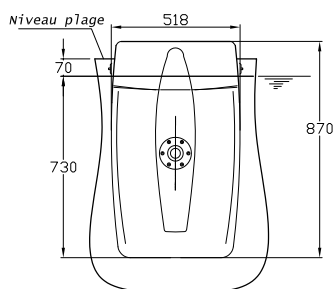
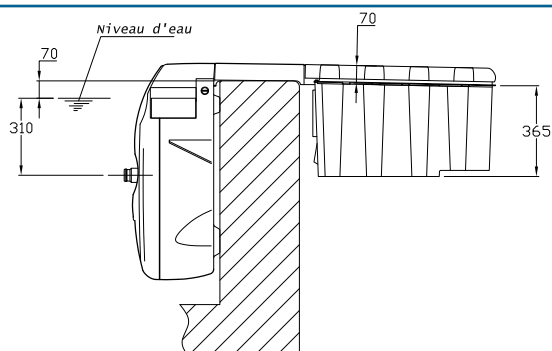



FILTRINOV

MX AVEC NAGE À CONTRE-COURANT

MX 25 | CNO



Piscines jusqu'à 110m³ max.
Long. max. : 12m

Equipement

- A** Capot amovible muni d'une sécurité mécanique
- B** Boîtier de commande pour la filtration (automatique ou manuel) et l'éclairage.
- C** Partie enterrée regroupant :
 - La pompe de filtration (25 m³/h)
 - **Nage à contre-courant** assurée par une deuxième pompe, indépendante à la filtration, et pilotée à l'aide d'un bouton pneumatique.
- D** Deux cartouches de filtration amovibles avec paniers ramasse feuilles
- E** Balnéothérapie (bouton de régulation d'air)
- F** Skimmers, deux ouvertures pour l'aspiration d'eau
- G** Buse de refoulement gros débit orientable
- H** Projecteur LED blanc + Télécommande > Couleur en option



OPTIONS INTÉGRABLES :

- By-Pass
- Electrolyseur au sel
- Régulateur de PH

Schéma de principe

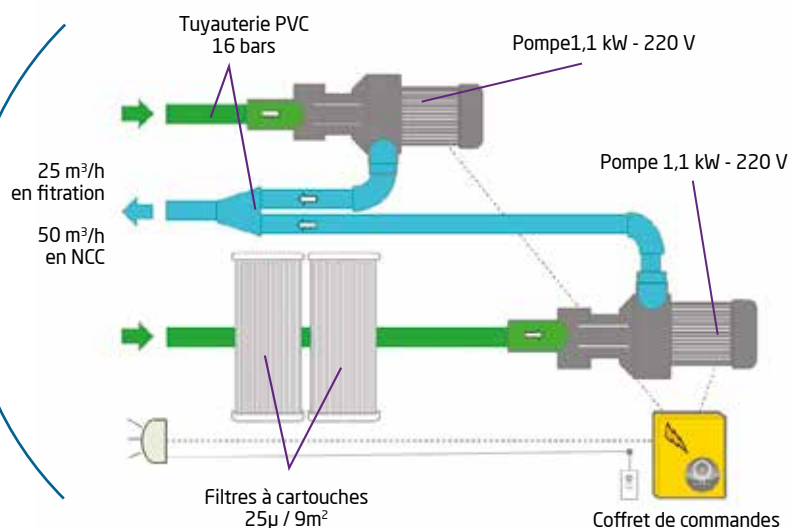

Plan côté du MX

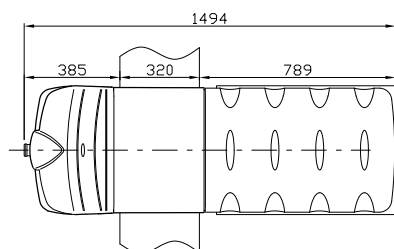
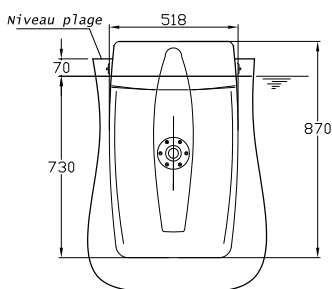
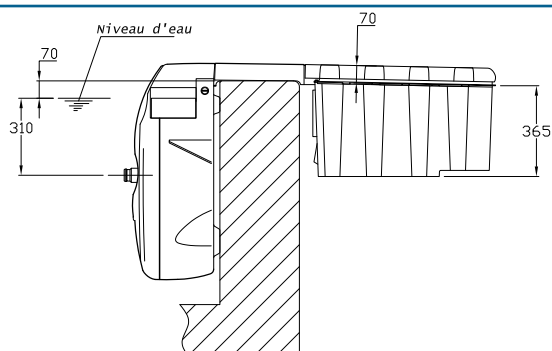



Piscines jusqu'à 110m³ max.
Long. max. : 12m

Equipement

- A** Capot amovible muni d'une sécurité mécanique
- B** Boîtier de commande pour la filtration (automatique ou manuel) et l'éclairage.
- C** Partie enterrée regroupant :
 - La pompe de filtration (25 m³/h)
 - **By pass**, permet la dérivation du refoulement à une pompe à chaleur par exemple.
 - **Nage à contre-courant** assurée par une deuxième pompe, indépendante à la filtration, et pilotée à l'aide d'un bouton pneumatique.
- D** Deux cartouches de filtration amovibles avec paniers ramasse feuilles
- E** Balnéothérapie (bouton de régulation d'air)
- F** Skimmers, deux ouvertures pour l'aspiration d'eau
- G** Buse de refoulement gros débit orientable
- H** Projecteur LED blanc + Télécommande > Couleur en option



Schéma de principe

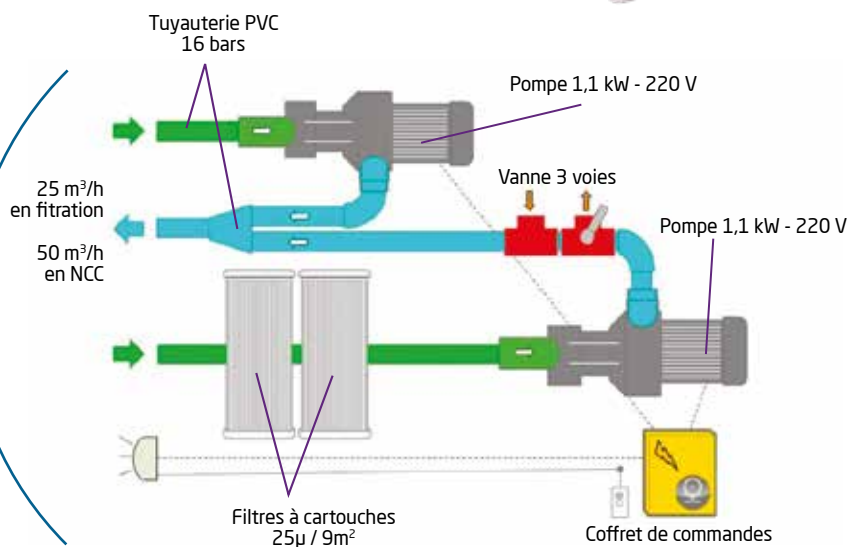

Plan côté du MX

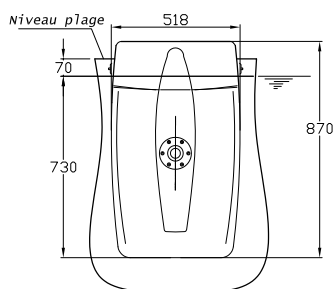
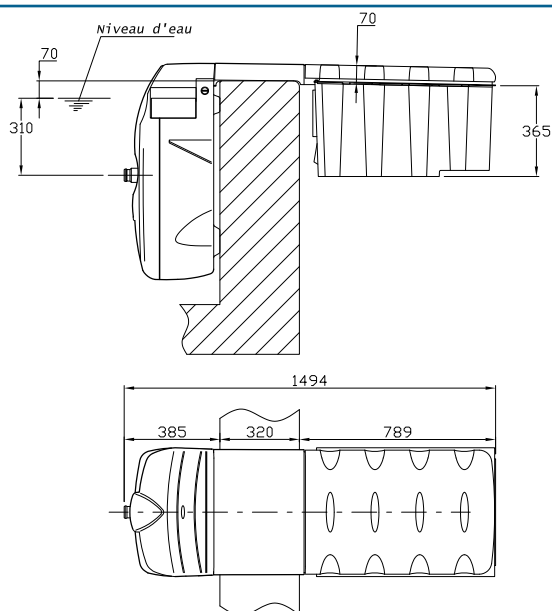



Piscines jusqu'à 110m³ max.
Long. max. : 12m

Équipement

- A** Capot amovible muni d'une sécurité mécanique
- B** Boîtier de commande pour la filtration (automatique ou manuel) et l'éclairage.
- C** Partie enterrée regroupant :
 - La pompe de filtration (25 m³/h)
 - **Électrolyseur au sel**, composé d'une cellule à inversion de polarité et d'un coffret électronique pour assurer un traitement automatique.
- D** Deux cartouches de filtration amovibles avec paniers ramasse feuilles
- E** Balnéothérapie (bouton de régulation d'air)
- F** Skimmers, deux ouvertures pour l'aspiration d'eau
- G** Buse de refoulement gros débit orientable
- H** Projecteur LED blanc + Télécommande > Couleur en option



OPTIONS INTÉGRABLES :

- Nage à contre-courant

Schéma de principe

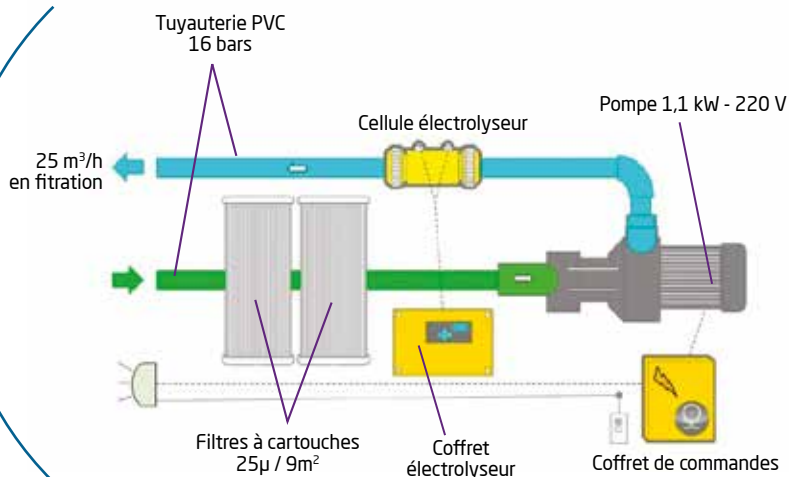

Plan côté du MX

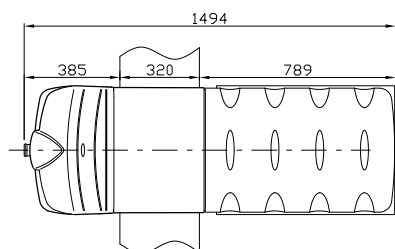
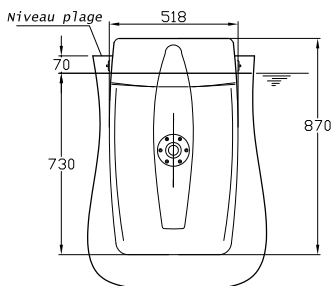
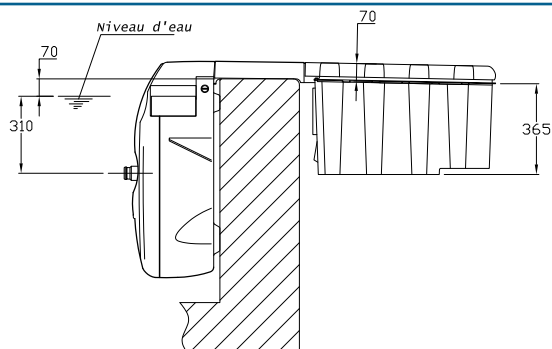



Piscines jusqu'à 110m³ max.
Long. max. : 12m

Équipement

- A** Capot amovible muni d'une sécurité mécanique
- B** Boîtier de commande pour la filtration (automatique ou manuel) et l'éclairage.
- C** Partie enterrée regroupant :
 - La pompe de filtration (25 m³/h)
 - **By pass**, permet la dérivation du refoulement à une pompe à chaleur par exemple.
 - **Électrolyseur au sel**, composé d'une cellule à inversion de polarité et d'un coffret électronique pour assurer un traitement automatique.
- D** Deux cartouches de filtration amovibles avec paniers ramasse feuilles
- E** Balnéothérapie (bouton de régulation d'air)
- F** Skimmers, deux ouvertures pour l'aspiration d'eau
- G** Buse de refoulement gros débit orientable
- H** Projecteur LED blanc + Télécommande > Couleur en option



Schéma de principe

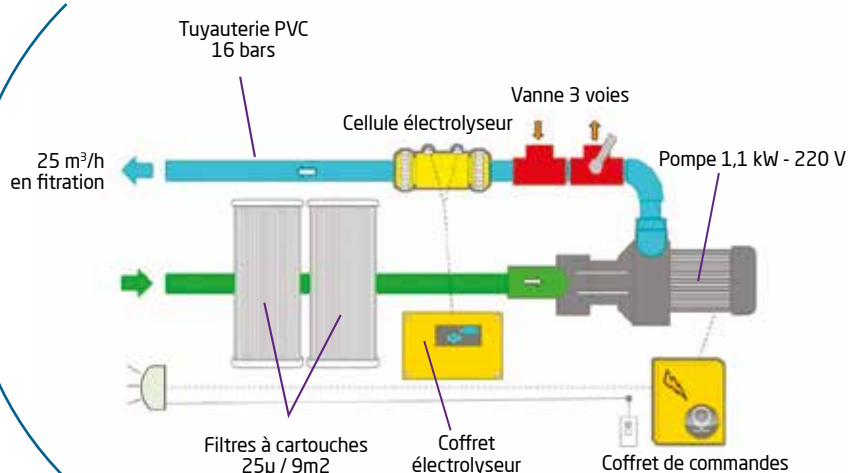

Plan côté du MX

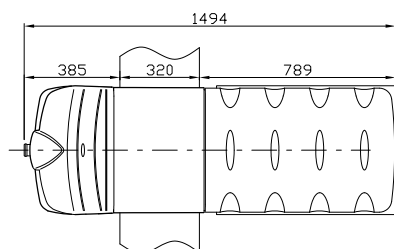
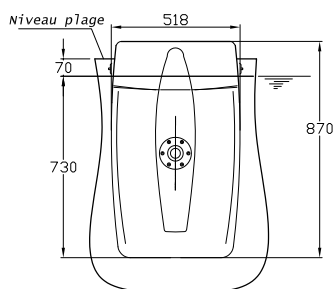
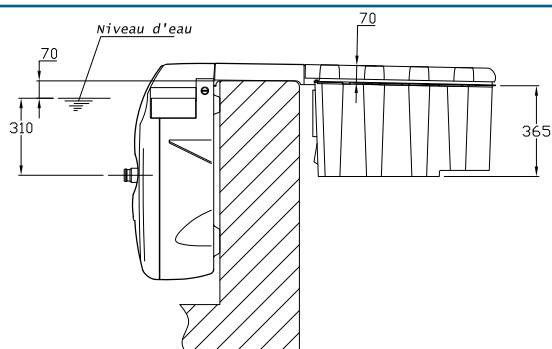



Piscines jusqu'à 110m³ max.
Long. max. : 12m

Équipement

- A** Capot amovible muni d'une sécurité mécanique
- B** Boîtier de commande pour la filtration (automatique ou manuel) et l'éclairage.
- C** Partie enterrée regroupant :
 - La pompe de filtration (25 m³/h)
 - **Électrolyseur au sel**, composé d'une cellule à inversion de polarité et d'un coffret électronique pour assurer un traitement automatique.
 - **Régulateur PH** : composé d'une pompe péristatique et de sa carte intégrée pour réguler votre PH.
- D** Deux cartouches de filtration amovibles avec paniers ramasse feuilles
- E** Balnéothérapie (bouton de régulation d'air)
- F** Skimmers, deux ouvertures pour l'aspiration d'eau
- G** Buse de refoulement gros débit orientable
- H** Projecteur LED blanc + Télécommande > Couleur en option



OPTIONS INTÉGRABLES :

- Nage à contre-courant

Schéma de principe

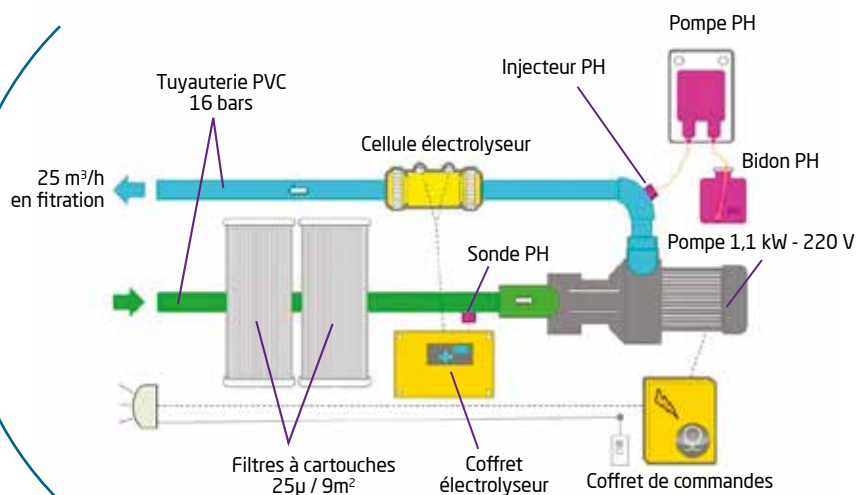

Plan côté du MX

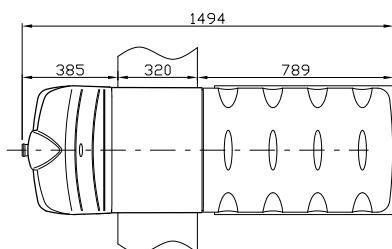
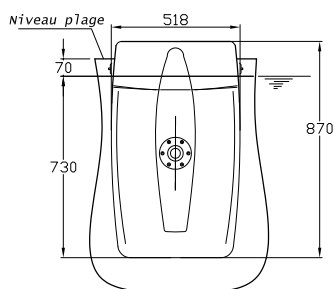
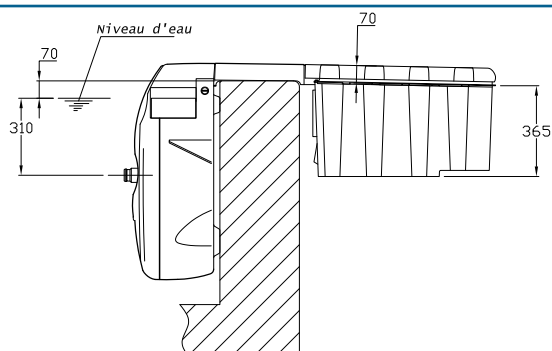



Piscines jusqu'à 110m³ max.
Long. max. : 12m

Équipement

- A** Capot amovible muni d'une sécurité mécanique
- B** Boîtier de commande pour la filtration (automatique ou manuel) et l'éclairage.
- C** Partie enterrée regroupant :
 - La pompe de filtration (25 m³/h)
 - **Électrolyseur au sel**, composé d'une cellule à inversion de polarité et d'un coffret électronique pour assurer un traitement automatique.
 - **Régulateur PH** : composé d'une pompe péristatique et de sa carte intégrée pour réguler votre PH.
 - **By pass**, permet la dérivation du refoulement à une pompe à chaleur par exemple.
- D** Deux cartouches de filtration amovibles avec paniers ramasse feuilles
- E** Balnéothérapie (bouton de régulation d'air)
- F** Skimmers, deux ouvertures pour l'aspiration d'eau
- G** Buse de refoulement gros débit orientable
- H** Projecteur LED blanc + Télécommande
> Couleur en option



Schéma de principe

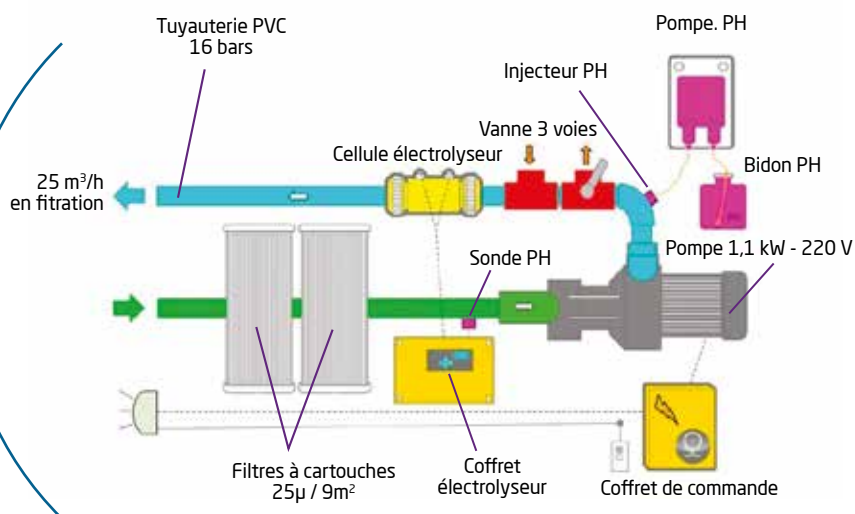

Plan côté du MX

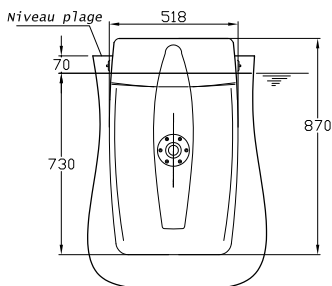
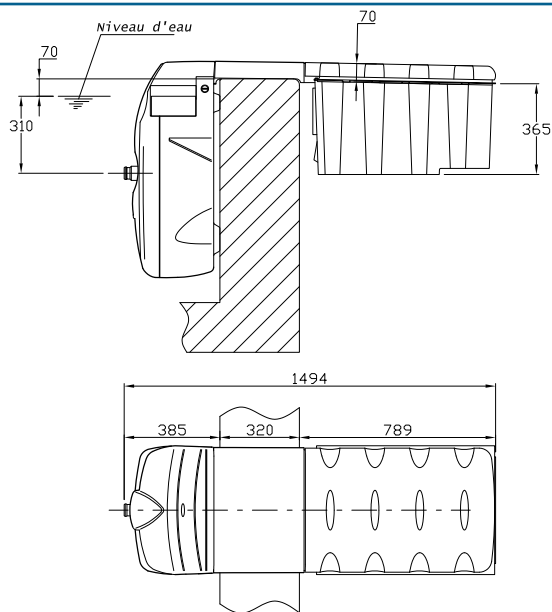



Piscines jusqu'à 110m³ max.
Long. max. : 12m

Équipement

- A** Capot amovible muni d'une sécurité mécanique
- B** Boîtier de commande pour la filtration (automatique ou manuel) et l'éclairage.
- C** Partie enterrée regroupant :
 - La pompe de filtration (25 m³/h)
 - **Électrolyseur au sel**, composé d'une cellule à inversion de polarité et d'un coffret électronique pour assurer un traitement automatique.
 - **Nage à contre-courant** assurée par une deuxième pompe, indépendante à la filtration, et pilotée à l'aide d'un bouton pneumatique.
- D** Deux cartouches de filtration amovibles avec paniers ramasse feuilles
- E** Balnéothérapie (bouton de régulation d'air)
- F** Skimmers, deux ouvertures pour l'aspiration d'eau
- G** Buse de refoulement gros débit orientable
- H** Projecteur LED blanc + Télécommande > Couleur en option



Schéma de principe

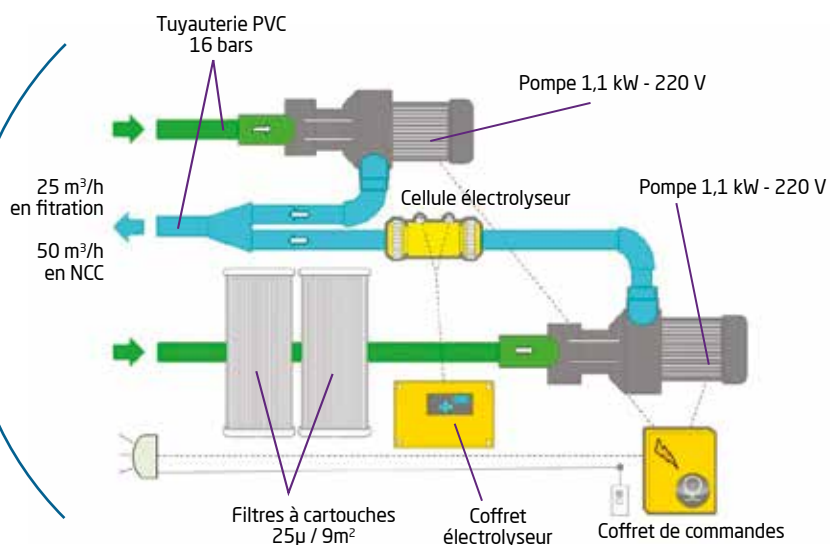

Plan côté du MX

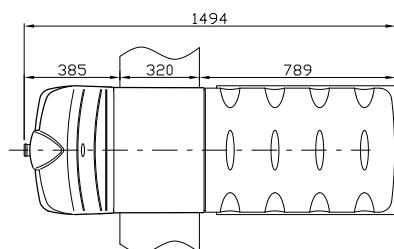
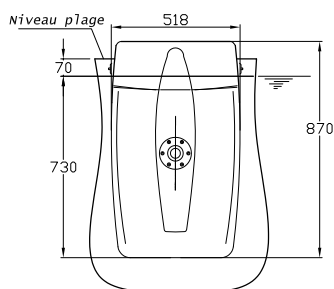
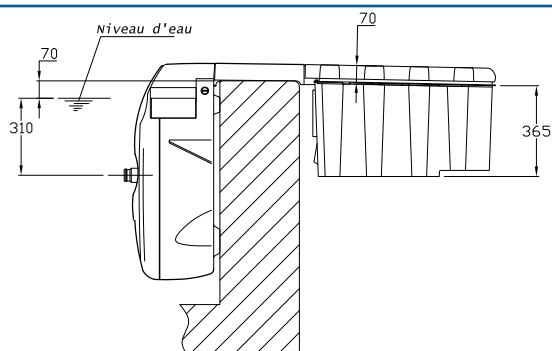



FILTRINOV

MX AVEC NAGE À CONTRE-COURANT ÉLECTROLYSEUR AU SEL & RÉGUL. PH

MX 25 | CNE PH



Piscines jusqu'à 110m³ max.
Long. max. : 12m

Équipement

- A** Capot amovible muni d'une sécurité mécanique
- B** Boîtier de commande pour la filtration (automatique ou manuel) et l'éclairage.
- C** Partie enterrée regroupant :
 - La pompe de filtration (25 m³/h)
 - **Électrolyseur au sel**, composé d'une cellule à inversion de polarité et d'un coffret électronique pour assurer un traitement automatique.
 - **Régulateur PH** : composé d'une pompe péristaltique et de sa carte intégrée pour réguler votre PH.
 - **Nage à contre-courant** assurée par une deuxième pompe, indépendante à la filtration, et pilotée à l'aide d'un bouton pneumatique.
- D** Deux cartouches de filtration amovibles avec paniers ramasse feuilles
- E** Balnéothérapie (bouton de régulation d'air)
- F** Skimmers, deux ouvertures pour l'aspiration d'eau
- G** Buse de refoulement gros débit orientable
- H** Projecteur LED blanc + Télécommande > Couleur en option



Schéma de principe

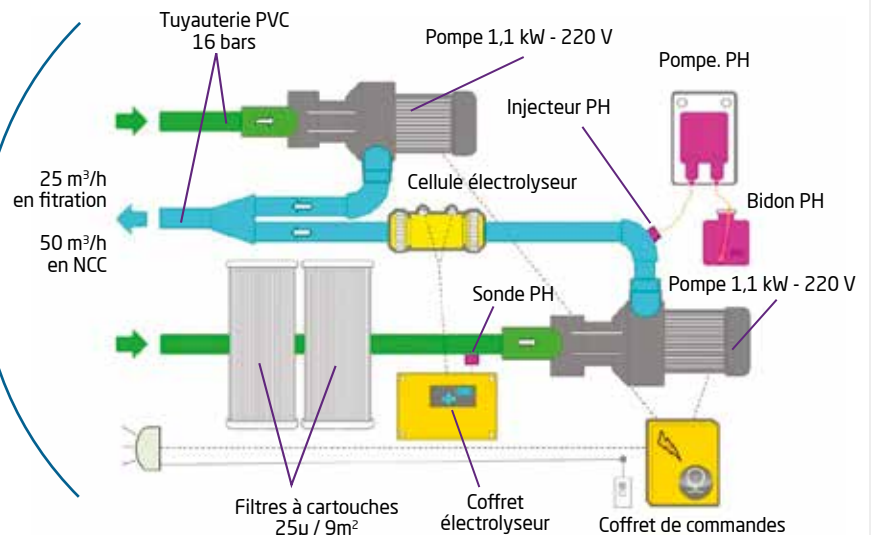

Plan côté du MX

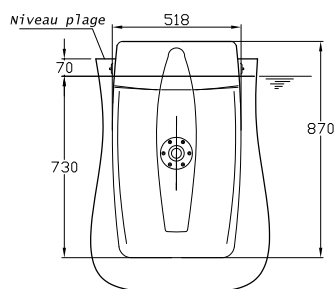
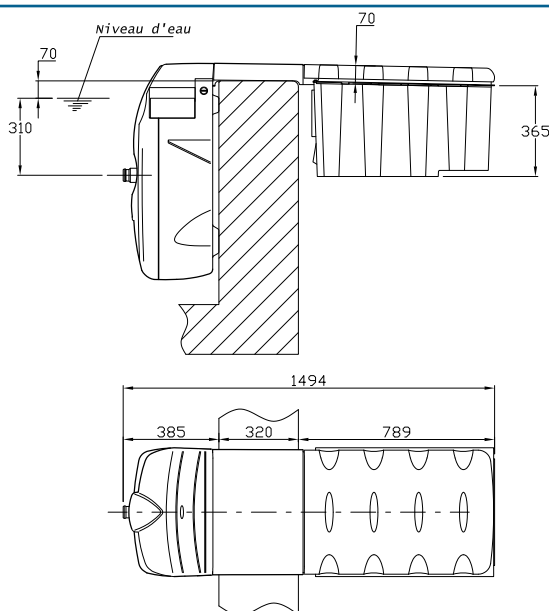



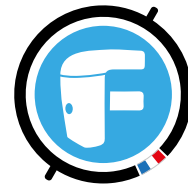

FILTRINOV

DESCRIPTIF PRODUITS **LES JL**



NCC Hors Bord, installation facile, se pose directement sur la margelle de la piscine.
Gain de temps et d'espace.
Différentes puissances possibles.

De 30 m³/h à 70 m³/h



FILTRINOV

BABY JET LUXE

JL | 30

Equipement

- A** Capot amovible muni d'une sécurité mécanique
- B** Bornier électrique pré-cablé
- C** Pompe de Nage à Contre Courant (30 m³/h)
- D** Poignée en inox (pour manutention et pour se tenir au bloc)
- E** Bouton poussoir (pour démarrer la pompe)
- F** Balnéothérapie (bouton de régulation d'air)
- G** Buse de refoulement gros débit orientable

OPTIONS INTÉGRABLES :

- Tuyau de massage



Schéma de principe



Plan côté du JL



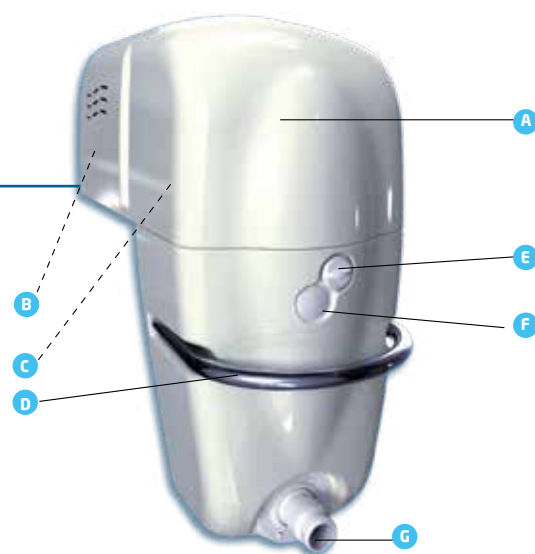
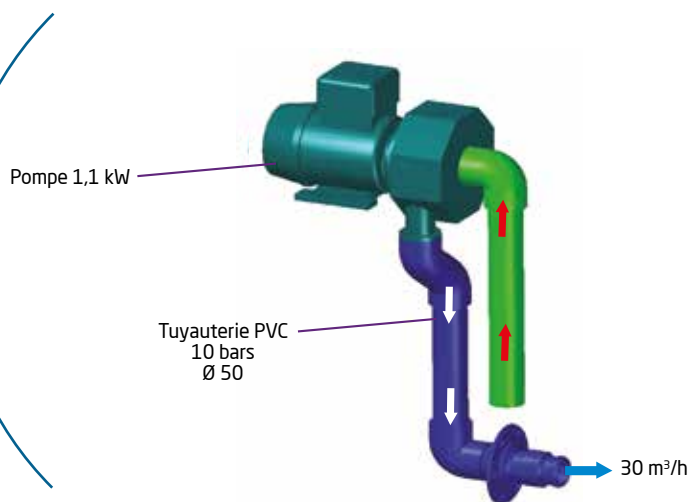
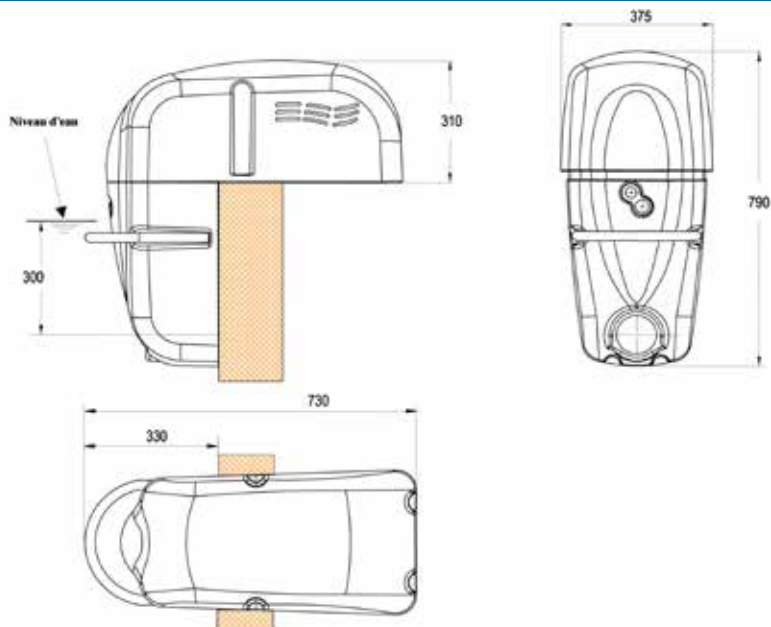

FILTRINOV

JET LUXE

JL | 50

Equipement

- A** Capot amovible muni d'une sécurité mécanique
- B** Bornier électrique pré-cablé
- C** Pompe de Nage à Contre Courant (50 m³/h)
- D** Poignée en inox (pour manutention et pour se tenir au bloc)
- E** Bouton poussoir (pour démarrer la pompe)
- F** Balnéothérapie (bouton de régulation d'air)
- G** Buse de refoulement gros débit orientable

OPTIONS INTÉGRABLES :

- Tuyau de massage



Schéma de principe

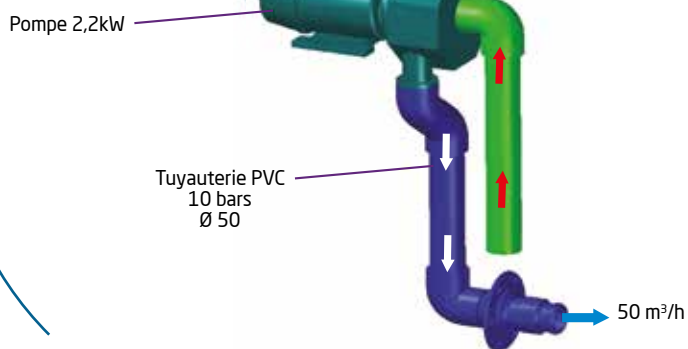

Plan côté du JL

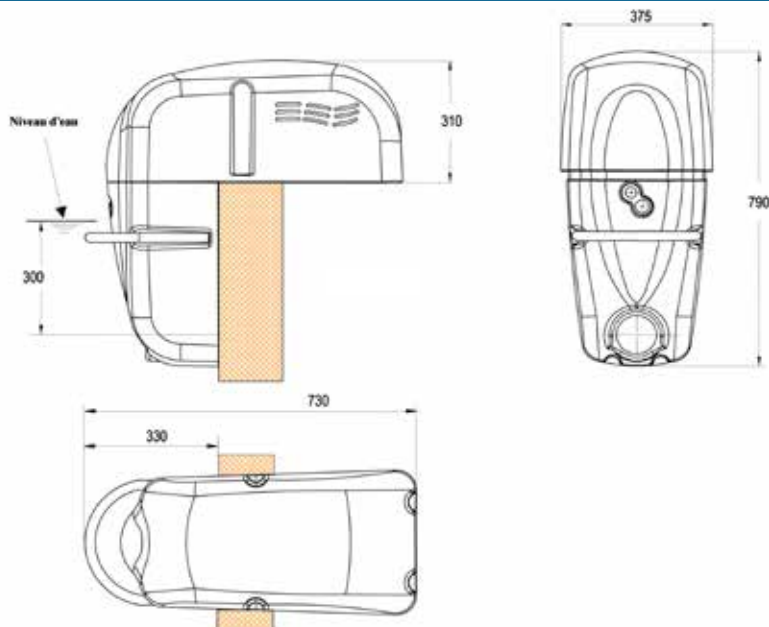



FILTRINOV

MAXI JET LUXE

JL | 70

Equipement

- A** Capot amovible muni d'une sécurité mécanique
- B** Bornier électrique pré-cablé
- C** Pompe de Nage à Contre Courant (70 m³/h)
- D** Poignée en inox (pour manutention et pour se tenir au bloc)
- E** Bouton poussoir (pour démarrer la pompe)
- F** Balnéothérapie (bouton de régulation d'air)
- G** Buse de refoulement gros débit orientable

OPTIONS INTÉGRABLES :

- Tuyau de massage



Schéma de principe

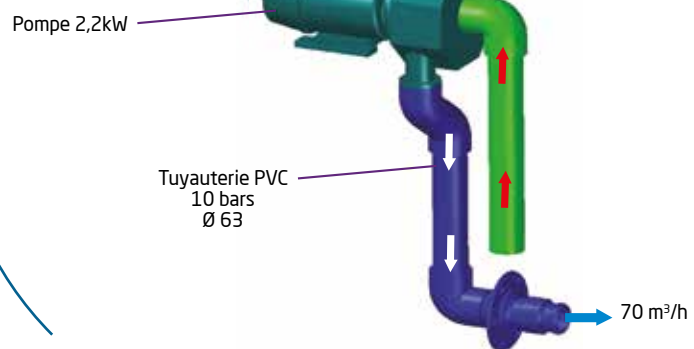

Plan côté du JL

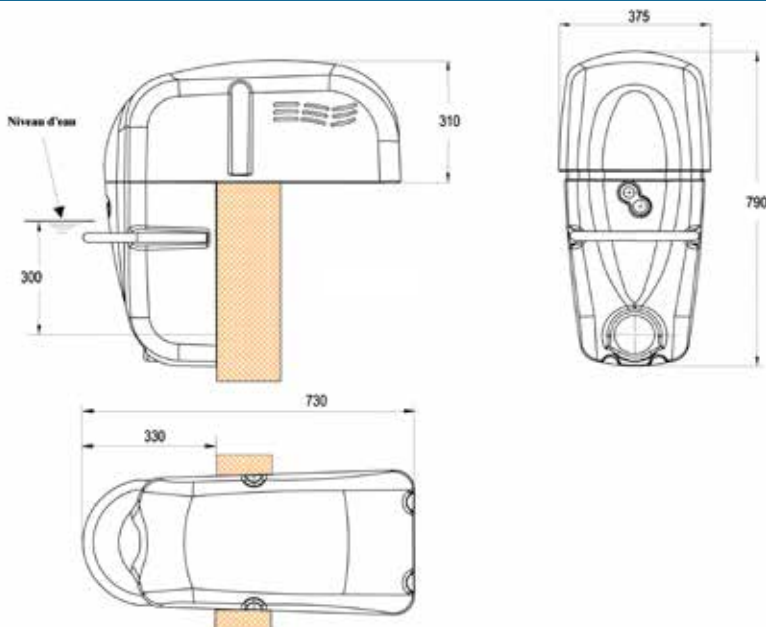

LES EMBALLAGES & EXPÉDITIONS

Les emballages

Un soin tout particulier a été développé afin d'avoir un emballage solide et pratique. Suite à la norme NIMP15, FILTRINOV est apte à vous fournir des caisses traitées.



Dimensions du FB

Longueur :	1,39 m
Largeur :	0,61 m
Hauteur :	0,92 m
Poids brut :	39 kg

Dimensions du MX

Longueur :	1,65 m
Largeur :	0,61 m
Hauteur :	1,01 m
Poids brut :	80 kg

Dimensions du GS

Longueur :	1,2 m
Largeur :	0,8 m
Hauteur :	1,2 m
Poids brut :	70 kg

Dimensions du JL

Longueur :	0,93 m
Largeur :	0,51 m
Hauteur :	0,98 m
Poids brut :	50 kg

Les containers



Filtrinov est équipé pour réaliser un empotage en containers 20" ou 40" en fonctions du nombre et du type de produits commandés.



PIÈCES DÉTACHÉES & ACCESSOIRES



Caractéristiques :

Coffret embarqué dans le MX18 C 000 et MX18 C00.

Il est équipé de 2 interrupteurs. Un permettant la mise en route (ou l'arrêt) de la filtration et un permettant la mise en route (ou l'arrêt) de l'éclairage.

De plus, ce coffret est équipé d'une horloge permettant la programmation de votre filtration, d'un disjoncteur pour l'éclairage et d'un contacteur pour la pompe de filtration

Réf: MX COFFRET 000



Caractéristiques :

Coffret embarqué dans le MX18 CNO.

Il est équipé de 2 interrupteurs. Un permettant la mise en route (ou l'arrêt) de la filtration et un permettant la mise en route (ou l'arrêt) de l'éclairage.

De plus, ce coffret est équipé d'une horloge permettant la programmation de votre filtration, d'un disjoncteur pour l'éclairage et de 2 contacteurs (pour la pompe de filtration et pour la pompe nage à contre courant)

Réf: MX COFFRET CNO



Caractéristiques :

Coffret embarqué dans le MX18 COE et MX18CNE.

Il est équipé de 2 interrupteurs. Un permettant la mise en route (ou l'arrêt) de la filtration et un permettant la mise en route (ou l'arrêt) de l'éclairage.

De plus, ce coffret est équipé d'une horloge permettant la programmation de votre filtration, de 2 disjoncteurs (pour l'éclairage et pour électrolyseur) et de 2 contacteurs (pour la pompe de filtration et pour la pompe nage à contre courant)

Réf: MX COFFRET CNE



Caractéristiques :

Transformateur 230/12v - 6VA

pour l'éclairage

Entrée : par câble: 2 fois 1mm²

Sortie : par câble : 2 fois 2,5mm²

Réf: MX TRANSFO 12 V



Caractéristiques :

Transformateur 230/2x19v

pour la cellule électrolyseur

Réf: MX TRANSFO 2x19V



Caractéristiques : Tuyau de massage

Pour buse 40mm

Tuyau de massage qui se clipse sur la buse du MX et du JL

Réf : MX TUYAU MASSAGE



Caractéristiques :

Adaptation pour Robot sur refoulement

Réf : MX PRISE ROBOT



Caractéristiques :

Adaptation pour Balai et Robot sur aspiration

Réf : MX SKIM VAC



Caractéristiques :

Bouton pneumatique pour actionner la NCC

Réf : MX1825 E62



Caractéristiques :

Prise d'air venturi pour la balnéothérapie

Réf : MX1825 E61

PIÈCES DÉTACHÉES & ACCESSOIRES



Caractéristiques : Buse de refoulement
Gros débit orientable
Diam : 40 mm

Réf : MX BUSE REF



Caractéristiques : Pompe FB 12

Marque : SPECK / Pompe de 12m³/h / Puissance 0,5 KW.

Réf : POMPE BADU 47/10



Caractéristiques : Pompe MX 18

Marque : SPECK / Pompe de 18m³/h / Puissance 0,75 KW.

Une 2ème pompe est associée à la pompe de filtration en cas d'option « nage a contre courant ». De ce fait, nous obtenons une NCC d'environ 36m³/h

Réf : POMPE BADU 21-40/54G



Caractéristiques : Pompe MX 25

Marque : SPECK / Pompe de 25m³/h / Puissance 1,10 KW.

Une 2ème pompe est associée à la pompe de filtration en cas d'option « nage a contre courant ». De ce fait, nous obtenons une NCC d'environ 50m³/h

Réf : POMPE BADU 21-40/55G



Caractéristiques : Pompe pour mur filtrant GS 14

Marque : SPECK / Pompe de 14m³/h / Puissance 0,55 KW.

Réf : POMPE BADU 21-40/53G



Caractéristiques : Projecteur

PROJECTEUR LED blanche ou couleur

Réf : MX PROJECTEUR

**GS CARTOUCHE**

1 cartouche pour GS14 dans 1 carton
Hauteur : 390 mm
Diam ext : 175 mm
Diam int : 72mm

Réf : GS CARTOUCHE

**MX 2 CARTOUCHES**

2 cartouches pour MX18 et MX25
dans 1 carton
Hauteur : 390 mm
Diam ext : 175 mm
Diam int : 72mm

Réf : MX 2 CARTOUCHES

**FB 2 CARTOUCHES**

2 cartouches pour FB12 dans 1 carton
Hauteur : 185 mm
Diam ext : 175 mm
Diam int : 72mm

Réf : FB 2 CARTOUCHES



Caractéristiques : Pré-Filtre

- Entretien du bassin plus facile et moins fréquent
- Espacement des nettoyages des cartouches filtrantes
- Préservation de la pompe et de l'ensemble du matériel

Réf : MX NET SKIM



Caractéristiques : Panier ramasse feuilles

Marque ASTRAL
Hauteur : 100 mm
Diam haut : 190 mm
Diam bas : 145 mm

Réf : MX PANIER



Caractéristiques : Volet de Skimmer

Marque SNTÉ
Hauteur : 125 mm
Longueur : 164 mm

Réf : MX SKIMMERS

Les différentes étapes de rénovation pour l'installation d'un mono-bloc FILTRINOV :



1 Ouverture de la couverture



2 Implantation générale



3 Traçage de la découpe



4 Découpe au diamant



5 Marteau piqueur



6 Fin des gros travaux



7 Présentation du groupe



8 Rénovation effectuée

GRUPE DE FILTRATION SUR MESURE



FILTRINOV sait développer des produits exclusifs sur mesure en fonction des quantités.

RECHERCHE, ÉTUDE, DESIGN, PROTOTYPE, SÉRIE

FILTRINOV prendra en compte l'ensemble de votre cahier des charges afin de réaliser VOTRE PRODUIT (groupe de filtration, mur filtrant, nage à contre-courant, autre).

Design, couleur, personnalisation, accessoires et options...

Demandez et nous réaliserons.

Vous pourrez alors proposer un concept unique sur le marché.

Exemple de blocs déjà réalisés



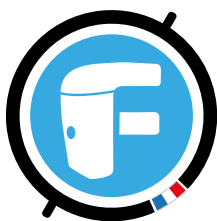

FILTRINOV



FILTRINOV
ZI la Chazotte • 3 rue Gustave Eiffel
BP 10308 • 42353 LA TALAUDIÈRE • FRANCE
Tel : +33(0)4 77 53 05 59 • Fax : +33(0)4 77 53 28 52
Email : info@filtrinov.com

www.filtrinov.com